



**PUBLICACION INFORMATIVA
SOBRE EL FENOMENO OVNI**

VIMANA

AÑO 1, NUMERO 4, EDITA: CIOVE

VIMANA

Órgano de difusión de la
«Coordinadora de Estudios sobre
el Fenómeno O.V.N.I.»
(C.E.F.O.)

Director Editorial:
JULIO ARCAS GILARDI

Subdirector:
JESUS A. PEREZ CASTAÑOS

Director Periodista:
JOSE EMILIO MISAS

Administración:
MIGUEL YUSTOS E.

Redacción:
PEDRO MARTINEZ
IGNACIO CABRIA

Diseño:
J. A. PEREZ CASTAÑOS
DOMINGO LOPEZ GARCIA

Dibujos:
ANGEL SAN MARTIN
J. RODRIGUEZ PACHECO
MANUEL HARO

Colaboradores:
PROF. MANUEL PEDRAJO
ENRIQUE VICENTE
PEDRO VALVERDE
JOSE RUESCA MONTIEL
TOMAS RAMIREZ
VICTOR ZALBIDEA
F. ARES DE BLAS (C.E.I.)
M. C. GARMENDIA
I. DARNAUDE
J. A. GALLARDO (C.I.C.E.)
RAMON NAVIA (I.I.E.E.)
MARIUS LLEGET
LEONTE OBJIO

«C.I.O.V.E. do BRASIL»
Delegado: R. DURA SEMPERE
Rua Tamandaré, 525
Apartado 53
São Paulo (Brasil)

La redacción no se hace responsable del contenido, opiniones o ideas expresadas por sus autores.

Imprime en Offset:
TALLERES TIPOGRAFICOS
J. MARTINEZ, S. L.
Cisneros, 13 - SANTANDER

(Dep. Leg. SA-90/1978)

Coordinadora de Estudios sobre el Fenómeno O.V.N.I.

Secretaría: I. I. E. E., Bolivia, 19. - Barcelona - 18

CENTROS MIEMBROS

C.I.O.V.E. — SANTANDER	C.I.E.F.E. — SEVILLA
G.I.P. — MONZON (Huesca)	S.A.F.U.P. — BARCELONA
I.I.E.E. — BARCELONA	CHARLES FORT — VALLADOLID
A.D.E.M. — ZARAGOZA	C.R.I.F.O.P. — LOGROÑO
C.I.S.N.E. — ZARAGOZA	C.E.P. — BARCELONA
I.I.E.E. — ZARAGOZA	S.D.E. — BADAJOZ

INVESTIGADORES INDEPENDIENTES

Pedro Valverde, Amelia de Francisco, Enrique de Vicente, Javier Parra Alvarez y S. de Aja.

SUMARIO

Editorial	Julio Arcas (Pág. 1)
La divulgación del fenómeno OVNI en la Península Ibérica	Ignacio Cabria (Pág. 2)
OVNIS en la prensa	(Pág. 4)
Estudio de 177 observaciones en Andalucía.	José Ruesga Montiel, R. N. C. (Pág. 6)
2.ª Asamblea de la Coordinadora de Estudios sobre el fenómeno OVNI	Juan Rodríguez Pacheco (Pág. 8)
Mimetismo o Carnaval	Prof. Manuel Pedrajo (Pág. 10)
Estudio del Fenómeno OVNI en las Canarias	Vicente Juan Ballester Olmos y otros (Pág. 14)
Análisis de un contacto	Víctor Zalbidea (Pág. 15)
Los OVNIS terrestres	(Science & Vie) (Pág. 17)
Investigación Psicológica en Dos Hermanas (Sevilla)	Antonio Elegido (Pág. 21)
Observaciones en Brasil	Osni Schwaz de CIOVE (Pág. 25)
La aparición de Puente San Miguel	CIOVE (Pág. 29)
La Correlación Horas-Meses en la Investigación del Fenómeno OVNI ...	Tomás Ramírez y Barberó (Pág. 31)
Humanoide cerca de Gerena	Ignacio Darnaudé (Pág. 34)
LIBROS	(Pág. 36)

VIMANA es propiedad de C.I.O.V.E., Rualasal, 22 Santander (España). Correspondencia y suscripciones a la mencionada dirección.

VIMANA agradecerá el intercambio con publicaciones similares.

VIMANA acceptera avec plaisir l'échange avec toutes les publications similaires.

VIMANA will acknowledge with thanks any exchange with similar publications.

VIMANA accetta con piacere lo scambio con pubblicazioni similari.

La reproducción, aún parcial, del contenido de esta publicación debe ser autorizado por C.I.O.V.E.

En el caso de que se produzca una observación de carácter insólito, la Coordinadora (C.E.F.O.) agradecerá se dirija información escrita a I.I.E.E. c/ Bolivia, 19 - Barcelona-18 ó C.I.O.V.E., Teléfono (942) 227369 de Santander.

EDITORIAL

*L*A fenomenología OVNI, como otros tantos temas, se ha integrado en el circuito del consumo público. Hace muy pocos años, prácticamente no existían más que una docena de obras dedicadas a la cuestión, que podían encontrarse en los fondos editoriales. Hoy, no pasa un solo mes, sin que se publiquen traducciones, adaptaciones o alguna novedad, que aporta su grano de información a la ya existente.

No cabe duda, que este giro obedece a una demanda del público, que influenciado por los distintos medios de opinión, vierte su interés hacia el "Mito OVNI". Igualmente, a un nivel más especializado, se contempla la creciente e ininterrumpida sucesión de «Ciclos de Conferencias», «Simposiums» y «Congresos» que tratan de proporcionar el último momento de la investigación, hasta ahora casi exclusivamente privada y por ello, limitada en medios y resultados.

Creemos que se están alcanzando niveles de saturación y posiblemente, vamos a pasar del interés más desorbitado a la negación absoluta. Es muy probable que el cambio de actitud en la opinión pública, perjudique, más que favorezca, el estudio del problema, si tenemos en cuenta, la falta de ayuda oficial que reciben los verdaderos estudiosos, la dispersión de esfuerzos, el exceso de protagonismo y con ello, la confusión y multiplicidad de actuaciones que se encaminan a un mismo fin. Sin duda alguna, esta situación, ha provocado la retracción de los medios oficiales en nuestro país, pasando de una apertura "no oficial" de la información OVNI, a que los responsables se vean forzados a desvincularse de una futura declaración de nivel auténticamente oficial, como sucedió en otros países del área americana.

Hemos de estar preparados para ofrecer una posibilidad real de estudio, al menos en lo que se refiere a la investigación directa de los testimonios. Es, pues, más necesario que nunca, el acercamiento entre los distintos grupos humanos que actúan bajo unos mismos presupuestos metódicos y objetivos, tratando de evitar el error de las dobles versiones. Los intentos que a nivel nacional e incluso internacional se llevan a cabo y que obedecen a un sincero propósito de unificar los diversos criterios y aumentar la efectividad general, son ahora muy positivos.

J. ARCAS

LA DIVULGACION DEL FENOMENO OVNI EN ESPAÑA

J. IGNACIO CABRIA

1979: AÑO DE CONGRESOS

La prensa española ha encontrado recientemente en los Simposiums de ufología que se vienen desarrollando en el presente año 1979 el gran atractivo cara a los lectores. Y es que la divulgación en España, que se había desatado en los últimos años con la aparición de todo tipo de libros sobre el tema, ha alcanzado su momento cumbre con la realización de los últimos Simposios y Congresos. Pero esta fiebre divulgativa es relativamente reciente.

Después de largos años de casi total inactividad en la difusión de conferencias, si exceptuamos el Simposio anual que ha venido celebrando CIOVE de Santander, tiene lugar en Barcelona en el mes de diciembre de 1977 el I Congreso Nacional de Ufología «Ovni», que, más que aportar algo a la investigación del momento, sirve para concienciar al público de la importancia del tema que se trata. Para investigadores constituye la ocasión propicia para juntar de una vez en todas en un mismo salón a los más activos estudiosos del fenómeno. Y este es quizá el mejor resultado del Congreso. Por primera vez en España se citan todos aquellos que llevaban largos años estudiando los OVNI's totalmente en solitario, y comparten ideas y opiniones.

1979 ha empezado bajo el signo de un inusitado interés divulgativo. Los días 27, 28 y 29 de abril se celebró en Madrid el I Simposium Nacional de Ufología, organizado por OTIU. No es nuestra intención pararnos a detallar cada una de las ponencias impartidas en el mismo, pues nos saldríamos de los límites de estas páginas. Solamente citaremos de pasada aquellas intervenciones que aportaron algo nuevo al ya demasiado manido fenómeno Ovni.

El tema de las abducciones fue quizá el que despertó en mayor medida la atención de los espectadores, y en este sentido empezariamos señalando la ponencia de Javier Parra, psicólogo clínico y parapsicólogo, que volvió a traer a colación el discutido caso del madrileño Miguel Herrero. Juan García Atienza es un estudioso de la historia, del esoterismo, de los lugares mágicos de la península Ibérica, y su intervención, con el tema «el Fenómeno Ovni en la Mitología Ibérica», fue extraordinariamente aplaudida. Pretendió Atienza sacar una serie de paralelismos entre ciertos mitos atribuidos

vulgarmente a obra de Santos de la Iglesia y las modernas evidencias sobre los OVNI's, además de explicar ciertas similitudes entre éstas y ciertos dibujos misteriosos en un mapa del siglo XIV.

François Louange, ingeniero de radar, además de las graciosas anécdotas que protagonizó, tuvo una importante intervención con el tema «Investigaciones científicas y oficiales».

Julio Arcas y Jesús Pérez Castaños, del CIOVE, expusieron una serie de investigaciones sobre los importantes casos de observación de humanoides de tipo gigante en la provincia de Santander.

Félix Ares de Bias expuso en una interesante charla una serie de hipótesis que intentaban aclarar la incidencia del factor sociológico en las oleadas españolas. Así, revelando ciertos hechos como causa directa que hubieran podido influir en la mayor propagación a nivel social de las noticias sobre los OVNI's.

Enrique Vicente dio entrada, con una serie de



Diversos investigadores en la Mesa Presidencial del Congreso de Barcelona.



Los representantes de CIOVE, D. Julio Arcas y D. J. A. Pérez Castaños durante su intervención en el Simposium de Madrid.

observaciones típicas de humanoides, al caso que había atraído a todos los periodistas al Simposio, es decir, la abducción del ya famoso «Julio», sobre el que no haremos más comentario por haber sido extensamente divulgado por la prensa.

Continuando la reseña de Simposios de estos pasados meses, vamos a hablar del que ha tenido lugar.

Del 21 al 25 de mayo en Valladolid, y organizado por el grupo Charles Fort, «III Cursillo sobre el Fenómeno Ovni». Las conferencias desarrolladas fueron las siguientes:

—«La investigación de Campo de los OVNI, Casuística Tipo I en la provincia de Valladolid», por el Charles Fort. de Valladolid.

—«Observaciones de Humanoides en Cantabria», por el CIOVE de Santander.

—«La oleada OVNI de 1974 en España», por J. Tomás Ramírez y Barberó.

—«El fenómeno abducción»: alucinaciones o experiencias en el interior de los OVNI», de Enrique Vicente.

—«Vida en el cosmos y comunicaciones interplanetarias», por José L. Jordán Peña.

Una vez escrito este artículo se habrá celebrado el I Congreso Mediterráneo de Ufología «OVNI» en Barcelona, y está prevista la realización de sendos Simposios en San Sebastián y Santander.

Del 17 al 20 de julio tendrá lugar el V Simposio sobre el Fenómeno Ovni de Santander, organizado por el CIOVE, al que se ha previsto la asistencia de Enrique Vicente, Félix Ares y Carmen Garmendia, y se espera la asistencia de Alberto Adell, además de la ya prevista intervención de los miembros del CIOVE.

En el mes de septiembre se celebrará un Simposio de Ufología organizado por el grupo CRIFOP

de Logroño, y para la segunda quincena de octubre se está preparando por los grupos de Zaragoza pertenecientes a la Coordinadora de Estudios sobre el fenómeno Ovni un Simposium, que será el primero que organice esta Coordinadora poniendo en práctica un sugestivo plan de divulgación a escala nacional. Con ello se pretende, en primer lugar, huir de individualismos y personalismos que provoquen una masiva difusión del tema sin ningún criterio de valoración, y el único resultado que puede proporcionar es la confusión del público. El carácter del Simposio previsto no podría dejar de ser eminentemente divulgativo, pues por experiencia sabemos que cualquier otra definición sería bastante pretenciosa. Y decimos esto porque este tipo de manifestaciones culturales no han estado hasta ahora a la altura de las circunstancias. En un Congreso deben exponerse nuevas teorías, nuevos estudios o investigaciones, pero el problema es que estamos hablando de un tema comercial por antonomasia.

Se da también la circunstancia en estos Congresos de que las investigaciones no son dadas a conocer hasta que no han aparecido publicadas en un libro. De esta manera siempre primará lo económico sobre cualquier interés investigativo, y el hecho es que resulta a todas luces antieconómico organizar en España un Congreso de verdadero rigor científico sobre los OVNI.

El panorama se plantea a la vista de la evolución que está sufriendo el fenómeno a nivel de la calle debe clarificarse en un futuro hacia una postura divulgativa por un lado y una labor puramente de estudio por otra. Y el verdadero Congreso entonces no será el de espectáculo y puertas abiertas, sino el de las aburridas sesiones de trabajo a puerta cerrada.

OVNIS EN LA PREN SA



El pasado martes, día 6 de febrero de 1979, cuando el buque «Tamames» navegaba a unas 15 millas al sur de la isla de Formentera, a las 21,17 horas, como se consigna en el diario de a bordo, el marinero de guardia se percató de «aquella cosa tan rara que se veía en el cielo». Inmediatamente, indica el capitán, D. José Luis González Rodríguez, el vigía me avisó, igual que al resto de la tripulación que estaba de servicio. En aquel momento comprobé que nos hallábamos navegando con toda normalidad, a unas 15 millas náuticas de Formentera. La noche tenía una buena visibilidad y en el cielo se podían distinguir, a la altura del horizonte, por la amura de babor, unas fuertes luces que se reflejaban hacia arriba con un color amarillo-rojizo.

«Rotundamente puedo afirmar que las luces que observábamos no correspondían a ninguna señal reglamentaria del Código Internacional de Señales. Además de las luces, en el cielo había un gran resplandor, como el de una gran hoguera. Pensamos que se podría tratar de un barco incendiado, así que pusimos proa hacia las luces para prestar auxilio. Teníamos el radar encendido, pero no detectaba ningún eco. Delante nuestro no hay nada ni nadie, a pesar de que nuestros ojos no nos engañan: las luces, potentes como el destello de un faro, aumentaban y disminuían en un ritmo desde dos a doce, desplazándose constantemente en varias direcciones. Al cabo de quince minutos se esfuman las señales luminosas o las luces aquellas, o lo que fuese, y es entonces, curiosamente, cuando empiezan a observarse en el radar, hasta entonces como muerto, haces que blanquean intensamente nuestra pantalla. No sabíamos qué pensar...».

«Las señales —continúa el capitán del buque con su relato— que detectaba el radar y que paulatinamente habían ido debilitándose, desaparecen. Nosotros continuamos nuestra ruta, hacia Cartagena. A la una menos cuarto de la madrugada me avisan: el radar se ha puesto en efervescencia. Acudo y la pantalla me confirma lo que me han dicho: una gran cantidad de ecos aparecen difuminados en un punto frente a la proa de nuestro barco; dos de ellos, por su intensidad, tienen que pertenecer a objetos más grandes. El radar nos dice

que se desplazan hacia nosotros, lentamente. Nuestra ruta está trazada y seguimos. Una hora más tarde se encuentran a unas tres millas de nosotros y... ¡dejan de ser detectados por el radar!... Sin embargo, los observamos visualmente... A babor... A estribor... están por todas partes y a distancias variables. Nos rodean. Los pudimos ver a distancia. Incluso contarlos: serían cincuenta...».

Inmediatamente de conocerse la noticia de que un grupo supuesto de OVNI había cercado al butanero «Tamames» saltó el desmentido: «Los OVNI que observaron los tripulantes del barco eran, en realidad, paracaidistas que intervenían en un ejercicio nocturno que llevaban luces y se entrecruzaban con frecuencia».

Según las declaraciones del paracaidista Alfonso Díez, responsable del programa «Testigo Directo», de Radio Nacional, indica:

«Se trataba de un ejercicio nocturno que practican con regularidad los paracaidistas con base en San Javier. Aproveché la situación que se me brindaba para participar en ellos y poder contarlos en vivo a mis oyentes. La fecha y la hora coinciden con la que me dices, en la que los tripulantes del «Tamames» observaron una serie de luces extrañas. Nosotros comenzamos los ejercicios a las nueve de la noche y terminamos cerca de las tres de la madrugada. El número de objetos visualizados por los marineros era de cincuenta, y coincide con el número de paracaidistas, que era muy aproximado, entre cincuenta y cincuenta y cinco. Al tratarse de ejercicios nocturnos, cada uno de los hombres que se lanzaban al espacio llevaba dos linternas, una en el brazo y otra en el pecho, para poder ver el cronómetro y el altímetro, sobre todo este último. Los lanzamientos eran manuales y los paracaidistas tenían que accionar el dispositivo de apertura entre los mil y mil quinientos metros. Naturalmente, la luz de la linterna, en una caída libre, que puede alcanzar los doscientos kilómetros por hora, lanza destellos y se entrecruza con otras luces de otros paracaidistas. No conozco la situación exacta del butanero a la hora de nuestros ejercicios, pero si era a nosotros lo que observaba puedo afirmar que, categóricamente, no se trataba de platillos volantes. Eramos objetos volantes bien identificados: unos cincuenta paracaidistas y tres «Aviocar». Habíamos despegado de San Javier y los paracaidistas caían sobre el colchón de la base de Alcántarilla. Ofrezco estos datos por si son de interés y esclarecen algo el asunto. Con ello no quiero decir que los tripulantes del «Tamames» vieran esa misma noche, y a las horas coincidentes, otros objetos y otras luces distintas a las nuestras. Es posible. Lo que si puedo decir es que, desde nuestros aviones no divisamos en el cielo ningún OVNI».

Según las declaraciones del primer oficial del butanero «Tamames», don José Luis Belizondo Conde, indicó de forma rotunda la posible explicación de lanzamientos paracaidistas:

«Nos encontrábamos a más de trescientos kilómetros del lugar de lanzamiento cuando los avisamos por primera vez. Resulta imposible que se tratase de las linternas de los paracaidistas. Además, el radar no puede captar a un paracaidista, excepto que lleve un traje de plomo. Por otra parte, los pantallazos del radar, frecuentes y numerosos, detectaban la presencia de objetos mucho más

grandes y próximos. Las evoluciones de las luces y las direcciones que adoptaban, así como la proximidad al barco, descarta el hecho de una coincidencia. Tampoco podían ser los aviones, pues un avión que pasó sobre nosotros en esos momentos lo captamos y lo identificamos de forma precisa. Era otra cosa: objetos voladores no identificados.»

Las luces observadas por los tripulantes del buque no podían ser paracaidistas, puesto que el fenómeno que acompañó al «Tamames» lo hizo por espacio de seis horas. Por otra parte, los «pantallazos» del radar señalaban claramente una distancia a proa de unas seis a doce millas... Tenemos igualmente la versión del capitán y tripulantes, que hablaron de luces amarillentas que se aproximaban al buque, desaparecían y volvían a aparecer...

Es interesante denotar que el «Tamames» no ha sido el único barco afectado por un fenómeno semejante producido en esa zona. El propio capitán, don José Luis González Rodríguez explica:

«Antes de llegar a nuestro destino, Cartagena, nos pusimos en contacto con el Castillo de Galeras, y nos dijeron que no habían detectado ninguna anomalía. Cuando comentamos nuestro caso, nos dijeron que días antes un buque extranjero les informó de haber observado un OVNI cerca del Cabo de Palos.»

REFERENCIA:

- «Diez Minutos», 3-3-79.
- «Hoja del Lunes», Bilbao, 19-2-79.

OLEADA DE OBSERVACIONES
EN EL ADRIATICO

Antonio Pallesca es un pescador de San Benedetto del Tronto (Italia), hombre serio y reservado, poco amante de conversar con forasteros, caso que es corriente en este tipo de personas. Casualmente, a través del corresponsal del diario «Il Messa-

gero», en San Benedetto, se pudo contactar con el testigo, Sr. Pallesca: «La noche del 3 de noviembre del pasado año 1978 salí a pescar, el mar estaba en total calma y el cielo completamente estrellado; sobre las cuatro de la madrugada vi una inmensa luz de color rojo pálido que me venía siguiendo, sentí miedo y mi reacción fue recoger las redes y volver al puerto, no sin antes observar una nueva luz, exacta a la anterior, situada a la derecha de mi embarcación. Durante dos horas me fueron siguiendo; transcurrido este tiempo, las dos luces marcharon hacia el horizonte, desapareciendo a una gran velocidad; sentí pánico y decidí no salir más a faenar de noche.»

Otro caso inverosímil e inexplicable, al cual los entendidos no han podido dar justificación alguna, fue protagonizado por Federico Ricci, pescador, también, de San Benedetto: «Faenábamos a unas seis millas de la costa, de repente, y a unos 200 metros de la proa, se levantó una columna de agua impresionante, no señalándome nada el radar.»

El 9 de noviembre, la motovedetta de la Marina italiana, comandada por el capitán Di Valentino, se hallaba navegando a unos 4.000 metros de la costa, a la altura de Silvi, pueblecito situado entre San Benedetto y Pescara; la profundidad era de 23 metros, visibilidad buena, había luna, el mar estaba en calma. «Sobre las 20,45 horas vimos una gran esfera luminosa de color rojo pálido —coincide con las luces vistas por Pallesca— que salía del mar en dirección al cielo, subiendo en línea recta, inclinándose seguidamente a unos 45 grados hasta desaparecer a una gran velocidad. El radar no funcionaba correctamente, así como la radio.»

En una conversación mantenida con el comandante del puerto de Pescara, Piero Galerano, declaró la imposibilidad de que un submarino fuera el causante de estas bolas luminosas, puesto que en esa zona la profundidad máxima del mar no supera 40 metros, calado insuficiente para la navegación de cualquier sumergible.

REFERENCIA:

- «Hoja del Mar», abril 1979.

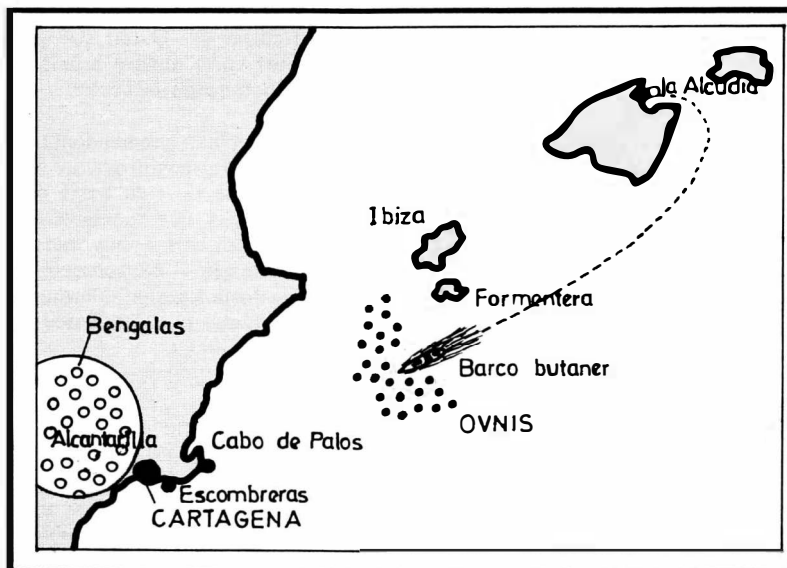

Situación del Butanero «Tamames» en el momento de su observación.

Estudio de 177 observaciones

CASO 63

23-9-68 noche 000 Ma

Huelva. — La noche del 23 de septiembre se ha visto en Huelva, por algunos privilegiados, un Ovni. Parecía, a decir de los testigos del suceso, de forma ovalada, con destellos de luces rojas y verdes de gran nitidez, centelleantes. Este objeto ascendía y descendía a capricho, encaramado sobre los cielos a la altura de Gibraleón, según algunos, hasta que luego de esfumarse reapareció nuevamente en el otro extremo de la ciudad, sobre la fábrica de celulosas de San Juan del Puerto. (Fuente: «ABC» ed. de Andalucía 26-9-68.)

CASO 64

23-9-68 20:00 000 Mg

Málaga. — Diez objetos voladores no identificados fueron vistos anoche en el cielo malagueño. Los primeros en comunicar la noticia fueron José Rodríguez González de 50 años de edad, inspector de seguros, natural de Madrid; su esposa Concepción Sánchez, y su sobrino, José María Morales, de 19 años.

Se encontraban en el castillo de Gibralfaro, cuando observaron el paso de un primer grupo de seis, otro segundo de tres y finalmente uno que se movía independientemente. Según ha manifestado, despedían luces de colores intermitentes.

Posteriores declaraciones han dado a la publicidad que otras personas se encontraban en dicho punto, entre ellas varios guardas forestales, habían sido igualmente testigos del fenómeno. (Fuente: «El Noticiero Universal» 24-9-68. Estudio Eridani 68-69, pág. 23.)

CASO 65

7-9-68 22:00 0 Mg

Sierra Nevada (Granada). — Cuando su coche se averió en medio de la carretera, una familia compuesta por cuatro personas salió al exterior para repararlo. Fue entonces cuando la esposa observó un objeto, situado cerca del nivel del suelo, a unos 180 metros de distancia, que oscilaba ligeramente al igual que «una hoja al caer». Llamó inmediatamente a su marido y a sus hijos al ver que empezaba a elevarse. Estos pudieron ver la nave volando hasta que se perdió de vista. (Fuente: CEI, Stendek Extra-Julio 1971, pág. 17.)

CASO 66

7-9-68 22:45 000 Mb

Sevilla. — Un grupo de personas, en número de siete, cuando se encontraban en la parada del autobús en el Polígono de San Pablo, observaron un objeto de grandes proporciones, ovalado, con luminosidad propia de color amarillo-anaranjado, que descendía con una inclinación de 30° sin producir ningún ruido. El objeto se perdió tras unos edificios. (Fuente: RNC.)

CASO 67

3-10-68 noche 000 Me

Málaga. — Fueron vistos en todo el sector de la Ciudad Jardín, por encima del Pantano del Agujero y también se vieron claramente en el arroyo de Los Angeles.

Según manifestaciones de vecinos de la Ciudad Jardín, el grupo de ovnis era de cinco y se hallaban parados a gran altura. Agregan los testigos que eran de color rojo muy brillante, sin poder especificar su forma. La observación duró varias horas. (Fuente: Tele-Expres 5-10-68.)

CASO 68

9-10-68 20:00 50 Mf

Linares (Jaén). — Serían sobre las ocho de la noche. Yo iba en automóvil a hacer un encargo, cuando de pronto vi a una señora acompañada de dos chiquillos que empezaron a correr y a gritar: ¡Un platillo volante, un platillo volante! Yo lo tomé a broma, pero detuve el coche, ante lo insólito de la acción y del gesto de aquellas personas.

¡Sí, por allí, mire! decían, señalándome el cielo.

En efecto. Vi casi sobre nosotros, un objeto extraño que tenía una especie de tres bolas de luz, colocadas como un triángulo y que funcionaban de manera intermitente. La luz era roja y muy intensa, como la de las estrellas, después lo vi desaparecer en la noche siguiendo una trayectoria Nordeste-Suroeste. (Fuente: «El Noticiero Universal» 11-10-68, Estudio Eridani 68-69, pág. 56.)

CASO 69

12-10-68 21:00 9 Mc

Sanlúcar de Barrameda (Cádiz). — En el Lago del

Ovni en Andalucía (España)

Espíritu Santo, situado en la carretera entre Jerez y Sanlúcar de Barrameda, una pequeña de nueve años, Cándida Sumariva Pacheco, ve de forma casual una luz que se encuentra a unos 40 metros de distancia, ocultada por una higuera próxima al lugar. El terror se apodera de la pequeña, quien entra en casa de sus tíos y de cara a la pared se mantiene por unos instantes. Un familiar la llama, pero la chica no le oye. Pasados unos 3 ó 4 minutos, vuelve a mirar y ve subir vertiginosamente una luz de unos 30 cms. de diámetro, de forma achatada por su parte superior, «como un tomate», haciendo un ruido «como de ratas chillando», siguiendo en todo momento un ángulo de elevación de 50°

Tras los hechos fueron encontradas huellas próximas a la higuera, las cuales consistían en una E, un asa y varias líneas sinusoides.

La visión se ve corroborada por el testimonio de un matrimonio —el marido, apodado «El manco»— que dice haber visto la luz elevarse cuando pasaban por la citada carretera entre Jerez y Sanlúcar. (Fuente «ABC» Ed. Andalucía 24-1-69, investigación RNC.)

CASO 70

17-10-68 20:00 0 Mb

Sevilla. — Un grupo de vecinos de la zona rural, enclavada en la carretera de Carmona, han informado a funcionarios de la Jefatura Superior de Policía, que ayer por la noche observaron como un objeto volador no identificado descendía sobre la tierra, yendo por fin a perderse entre unas huertas de aquel sector. El objeto, según la versión de los asustados vecinos, descendió lentamente, mientras se veían destellar sus luces. Estuvieron buscando el artefacto entre los naranjos y arbustos por donde lo vieron descender, pero no consiguieron encontrar de él rastro alguno. (Fuente: Estudio Eridani 68-69, pág. 27.)

CASO 71

?-10-68 21:00 9 Mg

Acuña (Granada). — El señor don Juan Maldonado García y cuatro miembros de su familia iban en un coche por la carretera de Granada-Málaga, y al llegar a un punto situado a 2 kms. de Acuña, observaron una formación de tres objetos, de unos 4 metros de diámetro, que proyectaban unos intensos chorros de luz verde, roja, azul y blanca y que se dirigían hacia ellos. Estos objetos aterrizaron en un lugar cercano y se tornaron de un color negro, al tiempo que los testigos fueron presa de pánico. Siguieron conduciendo hasta Granada donde explicaron lo sucedido a un diario local, que publicó al día siguiente una corta referencia de los

hechos. Los testigos son de «absoluta confianza». (Fuente: «Diario Ideal», Gerardo Gil, RNC.)

CASO 72

?-10-68 noche 0 Mb

Mairena del Aljarafe (Sevilla). — Mientras prestaba sus servicios como guarda de un almacén de aceitunas en construcción, un vecino de la localidad ha sufrido el mayor susto de su vida, al ver como un objeto de descomunales proporciones se le echaba encima. Presa del terror, el testigo buscó auxilio forzando la puerta de una casita inmediata. (Fuente Manuel Osuna.)

CASO 73

?-10-68 20:30 8 Ma

Carretera Cartagena-Aracena (Huelva). — El testigo viajaba solo en su coche. Cuando al llegar al cruce de las carreteras de Cartagena y Aracena con la que se dirige hacia San Juan del Puerto, observa frente a él y hacia la izquierda una luz que emerge de entre los olivos (3 ó 4 metros de altura), con suave movilidad. El tamaño es el de un faro, entre 10 y 15 cms. y se encuentra situada a una distancia de unos 70 u 80 metros. Observa como la luz a pesar de ser muy brillante no ilumina el terreno circundante. (Fuente: Ignacio Darnaude.)

CASO 74

8-11-68 07:00 000 Mb

Sevilla. — Con un cielo raso y por verdadera casualidad doña Espirito Santo Venegas y su hijo Emilio Venegas de 14 años de edad, observaron dos objetos, los cuales ofrecían la particularidad de estar en una proporción de tamaño de 1/5 el menor del mayor.

El objeto de mayor tamaño, que parecía ser una bola, cambiaba de luminosidad en segundos. Era redondo y se iba acortando lentamente y de forma lateral, hasta quedar como un fino huso en disposición vertical. Rápidamente pasaba a su estado normal, volviendo a repetir el proceso durante unos 10 minutos, al cabo de los cuales, en uno de los procesos de acortamiento desaparecieron.

El color era anaranjado para ambos, como el de una bombilla normal. El tamaño aparente de unos 10 cms. Producían un ruido más bronco que el de un avión. Su luminosidad era molesta. En todo momento se desplazaron en dirección Este. (Fuente: Aeoní.)

2ª Asamblea de la Coordinadora de Estudios sobre el Fenómeno Oví

Un decisivo paso hacia la cimentación de la Coordinadora de Estudios sobre el Fenómeno Oví ha sido dado hace breves fechas. Como se había acordado en la reunión inicial de Huesca, celebrada los días 2 y 3 de diciembre del pasado año, en que se creó la Coordinadora, la segunda asamblea tuvo lugar en Zaragoza exactamente seis meses después: los días 2 y 3 de junio de 1979. La simple consecución de aquel proyecto que era esta reunión de Zaragoza ya constituyó el principal motivo, puesto que significaba que esos seis meses de funcionamiento experimental habían resultado fructíferos. Tal es así que de los cinco grupos que daban marcha a este importante proyecto en aquella primera reunión pasamos en esta segunda a nueve grupos y cinco investigadores, independientemente además de otros que mandaron su adhesión a los acuerdos que allí se tomaron. Los grupos asistentes fueron: IIEE de Barcelona, CIOVE DE Santander, ADEM, CISNE, CAUFEX e IIEE de Zaragoza, CHARLES FORT de Valladolid, OTIU de Madrid y CRIFOP de Logroño. Y los investigadores asistentes fueron: Enrique de Vicente, Javier Parra, Amelia de Francisco, Pere Valverde. Enviaron su adhesión el IPU de Barcelona, RNC de Sevilla SAFUP de Sevilla, CIFE de Murcia, CARTAGO de Cartagena, GIP de Huesca y Marius Lliguet, además de otros investigadores privados.

Con estos nutridos elementos humanos se dieron comienzo a las charlas en un clima de entendimiento y de ilusión de trabajo. Durante más de 10 horas de trabajo se concretaron puntos que en el momento de la creación de la Coordinadora habían sido soslayados más por premura de tiempo que por falta de entusiasmo.

El primer punto de discusión fueron los estatutos y la redacción del artículo 1.º que quedó como sigue: La Coordinadora de Estudios sobre el Fenómeno Oví está constituida por entidades e investigadores privados interesados en investigar la naturaleza y manifestaciones del problema Oví a

través de la fenomenología diversa relacionada con la misma y utilizando para ello una «metodología científica». De esta manera se tenían unas normas básicas para evitar el acceso a aquellos grupos que pudieran desprestigiar a la misma por sus prácticas de tipo mesiánico y redentorista.

A pesar de que los grupos ya pertenecientes a la primaria organización habían diseñado unas normas de admisión mínimas, se aceptó una colaboración total de los nuevos centros asistentes, previamente invitados y se les ofreció la posibilidad de integrarse en la Coordinadora, tras lo cual se pondrán en práctica las nuevas normas acordadas: auto-proposición o invitación expresa hecha a un centro o investigador independiente por algún miembro de la Coordinadora, presentación por parte del mismo de una solicitud formal, acompañada asimismo de un trabajo monográfico o un cuestionario previamente solicitado, la aceptación unánime de este centro o investigador privado por el resto de los miembros del comité ejecutivo.

Se hizo una clara distinción entre centros o investigadores miembros adheridos, asesores o corresponsales, atendiendo a posibilidades económicas, funciones a realizar, etc.

Para una efectiva investigación, principalmente de tipo estadístico, un planteamiento básico desde el principio fue controlar toda aquella información que pueda ser recogida y dispuesta para su debido tratamiento y uno de los mayores logros de la Coordinadora conseguidos hasta el momento es, sin duda, la obtención de toda aquella casuística que se vierte en la prensa española, incluido periódicos locales y semanarios.

Una vez redactados los artículos principales de los estatutos, que daban por delante las acciones a tomar en el próximo futuro en materia de publicaciones, se esbozaron algunos proyectos que habrán de ser estudiados por los centros encargados para ellos, como sería la preparación de trabajos

monográficos, etc. Asimismo se acordó la programación de técnicas unificadas de investigación para lo cual continúa la preparación del manual de investigación que utilizarán todos los investigadores y centros asociados, así como un cuestionario normalizado para la recogida de datos y un informe tipo de avistamiento Ovni, la unificación de ficheros temáticos y de casuística, y se estudia la posibilidad de elaborar un banco de datos capaz de almacenar y recoger la información que por medio de investigaciones propias y de corresponsales o por medio de la prensa puedan conseguirse. Para algunos de estos trabajos en preparación se proyecta un centro de documentación, cuyas funciones y localización están en proceso de discusión.

Hubo también opiniones en contra de la aceptación de la palabra UFOLOGIA, en el uso de los miembros de la Coordinadora por lo cual se aceptaron propuestas en favor de otro término sencillo y claro con que definir ente área de estudio.

Para terminar con esta sucinta reseña de los principales acuerdos adoptados durante esta segunda reunión, señalaremos el proyecto de celebración de un Simposio nacional sobre el fenómeno Ovni, que, bajo el asesoramiento y dirección de la Coordinadora, sería organizado por los grupos de Zaragoza en esta ciudad en la segunda quincena de octubre.

Otros acuerdos adoptados por los asistentes y aportados a la prensa en su momento fueron:

Mantener estrechos contactos con la Unión Europea de Grupos para el estudio de los fenómenos insólitos (UGEPI).

Seguir manteniendo la línea de apoyo al proyecto de investigación internacional presentado en las 32.ª y 33.ª Asambleas Generales de las Naciones Unidas.

Promover las acciones oportunas ante los organismos oficiales a fin de que el Gobierno español facilite cuanta información posee sobre esta problemática, y preste su apoyo a todos los investigadores competentes del Estado Español.

Facilitar al público español información veraz y objetiva sobre esta fenomenología a través de los medios de difusión.

Ofrecer su colaboración en la Investigación de los fenómenos de este género dignos de estudio que tengan lugar dentro del territorio nacional.

Creemos que este magno proyecto de colaboración e investigación española sobre el fenómeno Ovni, el más importante realizado hasta la fecha por los grupos de nuestro país, justifica sobradamente el espacio que le hemos dedicado en estas páginas. El único medio para que en el estudio del tema que nos ocupa obtengan unos claros resultados, es la unificación de las fuerzas hasta ahora dispersas y la combinación en las debidas dosis de métodos muchas veces enfrentados. Sería pretencioso intentar aclarar todos los misterios que se ocultan tras los Ovnis, pero cuando los ideales no son altos las metas conseguidas son aún menores.

La Coordinadora de Estudios sobre el Fenómeno Ovni ha puesto el punto de mira bien alto en sus fines a lograr. Los primeros pasos han sido dados.



«Debemos unificar los esfuerzos realizados hasta la fecha de forma aislada por los Centros e Investigadores de la Península Ibérica.»



Un aspecto de la reunión con los asistentes.



Representantes de los diversos Centros e investigadores invitados, frente al lugar de la Asamblea.
«Encuentro en la 3.ª Fase».



La emisora CKOY de EE.UU., difundió, el día 18 de abril de 1952, la noticia de que tres platillos volantes, con 16 hombrecillos dentro, —todos muertos— fueron hallados en el terreno de pruebas atómicas de Nuevo Méjico. Posiblemente afectados por el estallido de uno de estos artefactos. Los tres platillos volantes se encontraban intactos y medían de 20 a 30 metros de diámetro. A bordo había 16 cadáveres, semejantes a seres humanos, de alrededor de un metro de altura. Eran bien parecidos, pelo castaño; ojos achinados; pómulos altos y salientes; piel fina de color café con leche; boca regular y fantásticas dentaduras blancas y perfectas; la expresión algo hinchada y bestial. En el centro del objeto, se encontraban tres sillones de fina piel de color rojo, parecidos a los de los dentistas, y sumamente blandos. Delante, una gran pantalla rectangular, de una especie de vidrio, con finas rayas. A un lado, una pantalla como de televisión. Se halló un recipiente (no se describe con detalle) con agua parecida a la nuestra; algo más pesada. Un aparato pequeño, como una cajita, llena de cables y con un botón al que iba unida una aguja. Al llegar, girando ésta, a cierta división, dejaba oír un silbido continuo. También una especie de reloj, con una esfera de 29 divisiones y una sola aguja. El interesantísimo estudio de estos aparatos y de la totalidad del OVNI no ha sido nunca de conocimiento público. Tanto el vehículo como lo que contenía, sí se sabe que eran artefactos totalmente materiales y, al parecer, los OVNIS eran similares al fotografiado por Adamski. Todos tenían un cristal (o lo que fuera) de una de las ventanillas, roto. El cristal (o lo que fuera) era ligero y de una dureza asombrosa; pues fue imposible trasladarlos desarmados, como, en principio, se pensó. No tenían absolutamente ninguna unión visible. Parecían contruidos ya completos, por arte de magia. Fueron llevados a la Fundación de investigaciones Rosenwald de Chicago: Olvidaba decirles que también fueron halladas, en el interior de los OVNIS mencionados, una especie de rollos de pergamino escritos con caracteres pictóricos; y unas galletas que sabían a cartón, pero no demasiado mal. Los ocupantes de estos vehículos estaban vestidos con un uniforme azul igual a los terrestres; con botones dorados (se pensó enseguida que eran de oro, pero de oro no tenían nada) estaban cosidos y no se veía ninguna insignia ni distintivo. Alrededor de la nave, había una especie de nichos tubulares, que ser-

vían, al parecer, para descansar allí los ocupantes en Dios sabe qué viajes o situaciones... (La similitud de estos uniformes es total con el que llevaban los humanoides vistos por un pastor en Villares del Saz, Cuenca, a primeros de julio de 1953, caso famoso y conocido.)

Y, por último, el conocido caso del doctor Enrico Carotenudo Bossa, quien, hacia abril o mayo de 1950, encontrándose en Bahía Blanca, Argentina, estuvo, según él mismo indica, en el interior de un platillo volante. Este caso, se publicó en «El Universal» de Caracas, en «Le Courier Interplanétaire», de Lausana, Suiza, y en la revista «Ouzanos», francesa, entre otras publicaciones.

El Dr. Bossa, persona respetable, ingeniero competente y que nunca deseó publicidad, refiere lo sucedido: —Recorría en su Ford La Pampa (entonces llamada Eva Perón) y encontrándose a 68° de longitud del meridiano de Greenwich y 57° 45' de latitud sur, observó un gran objeto plateado, a unos 300 metros de la carretera. Se aproximó en su coche y, cuando se detuvo, vio que se hallaba ante un platillo volador. Veterano de dos guerras, el Dr. Bossa no era precisamente un hombre tímido; así pues, estudió la máquina, dando vueltas alrededor de ella, para asegurarse de algún posible peligro. Reinaba el mayor silencio y no se notaba alma viviente. EL OVNI mostraba varias abolladuras. Relucía como un espejo, tanto es así que el cielo y el paisaje se reflejaban perfectamente. El OVNI se encontraba como caído, inclinado 45° y reposando por un borde en el suelo. Tenía unos diez metros de diámetro y (otra vez) era el exacto retrato del que Adamski presuntamente fotografió. Era una semiesfera rematada por una galería tenía las clásicas ventanas ovaladas—casi redondas. En uno de los costados había una puerta abierta, alta y estrecha. El doctor Bossa entró. Nada más asomarse, recibió en el rostro un fortísimo olor como de ajo y ozono. Y saltó al suelo de la cabina que se hallaba 60 centímetros más bajo que la puerta. Cayó en un suelo basculante. La cabina era circular, de una altura que llegaría a un metro 40 centímetros. Alrededor de la pared se veían ventanas cubiertas por un grueso material transparente. En el centro, había un sillón como el de los dentistas, de color rojo y muy blando. Se adaptaba perfectamente al cuerpo del **supuesto** piloto, que también se hallaba allí; pero, ¿estaba muerto? —lo parecía. Tendría un metro 20 centímetros. Vestía un mono de color gris; su cabeza era redonda, con muy escasos cabellos, de color claro; la cabeza le caía sobre el pecho. Las manos, bellas y finas, de color tabaco, se apoyaban sobre dos mandos que salían de una caja negra, colocada delante de él. Su rostro era más bien verdoso; la nariz recta; el rostro y en general la piel sin vello. Los ojos, grandes y abiertos como llenos de terror. Apoyaba los pies en dos pedales. El traje era como de cuero muy duro y, en algunos puntos inflado. El panel negro, colocado en el frente de la caja negra, dejaba ver líneas y círculos parecidos a nuestros indicadores. En la base del mismo (y cerca de los pies del piloto) se hallaba una escala graduada horizontal con su correspondiente aguja indicadora vertical. A la derecha, un gran disco traslúcido, idéntico a un televisor apagado, surgía como remate de un largo tubo que se hundía en el suelo.

A los dos lados, otros dos sillones con otros dos cadáveres. Ninguno de los tres tenía correas de sujeción. Los ojos totalmente abiertos, como aterroriza-

dos, las bocas entreabiertas e hinchadas. Había un cuarto sillón vacío. Dos franjas anchas y negras marcaban en el suelo como un camino desde el sillón del piloto hasta la puerta. Encima del supuesto panel de mandos, había una esfera traslúcida, como de 25 cms. de diámetro con un anillo inclinado 40° respecto al ecuador de la misma. Pero lo que alarmó en extremo al Dr. Bossa fue que, al percibir un destello, dirigió la mirada hacia arriba; cosa que no había hecho. Comprobó que una extrañísima lámpara estaba en funcionamiento. Toda la pequeña (no tan pequeña) cúpula que remataba la galería era en realidad un espejo brillantísimo y, en el centro, un fanal, incrustado en un anillo grueso, emitía destellos palpitantes de luz anaranjada, a veces blanquecina, muy extraños. Pensando que el OVNI pudiera elevarse, el Dr. Bossa se apresuró a salir, dejándose caer por el costado de la nave. Recorrió en su coche 200 kilómetros y se dirigió a la localidad de General Acha, para comunicar a varios ingenieros, compañeros y amigos suyos, lo que había visto. Vueltos al lugar, el Dr. Bossa y sus acompañantes, de momento, no se veía el OVNI por ninguna parte. Pero cuando ya, por fin, estuvieron en el lugar exacto, pudieron todos ver un gran montón de cenizas, de un color entre verdes y rojizas, que estaban calentísimas. Las cuales manchaban al tocarlas. El Dr. Bossa (que no tuvo la precaución de lavar sus manos en gasolina) comenzó a sentirse mal y sus manos, rostro y ojos adquirieron un fuerte color verde. Rápidamente, fueron donde un médico radiólogo. No hallaron radioactividad y le recetó algo con lo que las manchas acabaron por desaparecer. Esta es la historia del Dr. Bossa, que he narrado en detalle.

Quiero terminar con un esquema muy breve de una teoría que explica mucho —si no todo— que puede ser falsa, pero que también puede ser cierta. No la he imaginado, en momentos de divagación, ha sido ella misma la que se ha ido imponiendo en mi mente, que, por cierto, es una mente bastante lógica.

Estoy convencido de que todo lo biológico, incluso cierto condicionamiento físico-químico de nuestro mundo, la Tierra, es fruto de un fantástico experimento, llevado a cabo por una mente superior. Todos los organismos son máquinas, y el conjunto de ellos es la máquina perfecta que se reconstruye a sí misma, con lo que, prácticamente, es inmortal; es decir, (con más propiedad) dura indefinidamente. Esta máquina fue construida para una cierta finalidad que no podemos, por ahora, sospechar. El elemento básico, la célula, es esencialmente terrestre; y hago ahora la afirmación de que nunca, en ningún lugar, de nuestro sistema planetario (y, probablemente tampoco fuera de él) será hallada esta célula. Pues fue fabricada exclusivamente para este exclusivo experimento. La célula es un organismo de una complicación fantástica y adaptado absolutamente al medio terrestre. Este medio es el resultado de infinitos millones de interacciones, las cuales producen infinitos efectos, imposible de que se reproduzcan (teniendo en cuenta además la acción del tiempo) en ninguna otra parte, si no es por otra creación particular de otra mente similar o de la misma mente; llamémosle: Dios.

Intercalaré un rasgo de humor o dos, para hacer visible lo absurdo de tantas explicaciones del cientifismo, que, dicho sea de paso, no explican nada de lo que pretenden aclarar. Impugnando un ingeniero, amigo mío, estas ideas mías sobre una creación espiri-



tualista (y no materialista) sacó la cuenta de que para tirar al aire las letras que componen «El Quijote» y que resultara efectivamente «el Quijote», por acción del azar, serían necesarios simplemente: cuatrocientos trillones de quintillones de millones de miles de años; tirando todos los tipos de imprenta una vez cada diez segundos. Si bien confesaba que, en el cálculo, podía haber un trillón de billones de millones de años de error en más o en menos...—O sea, que el Universo era un recién nacido al lado de esa creación del «Quijote».

También, comentando las explicaciones tontas de las cosas que suceden (y al igual que el avestruz) no queremos ver. Un cultísimo amigo mío, que, gracias a Dios, posee una mente diáfana, compuso en verso un pequeño comentario sobre los apagones, que dice:

«La luz se ha apagado en Cuenca
y se apagó al por mayor;
porque salga bien la cuenta,
hoy, se apaga en Nueva York.»

En fin, cosas...

Voy a abreviar, en lo posible, este esquema algo profundo y quizá algo confuso, teniendo en cuenta el tiempo disponible. Bien, creo que, en alguna parte, cierta Entidad extraterrestre, por cierta necesidad, probablemente de supervivencia, observó la posibilidad de introducirse en la máquina biológica y así poder hallar una especie de receptáculo donde esa entidad es-

piritual permaneciera, indefinidamente, para un ulterior aprovechamiento o traslado a su universo original. Esta entidad, que se introdujo, principalmente, en el hombre primigenio, no era ni más ni menos que un ente altamente racional, sin valores del bien y el mal. Es decir, indiferente hacia esos valores (que son los principales de valores humanos) y altamente eficaz. Esta entidad asumía la forma de una energía altamente perfeccionada, matemática y eficaz. Esa entidad, que se introdujo en el hombre, (quizá también en otros animales y plantas), son los Uránidas. Estos vigilan constantemente al género humano por medio de autómatas (robots) biológicos y mixtos y, seguramente, por medio de otros aparatos que nos son desconocidos. Pero, sea por mediación de un Poder (mayor que el de ellos) sea por azar o por simple rebeldía del ser extraterrestre prisionero en el animal (el Hombre), su plan falló, en principio; ya que la fuerza enorme de dicho ser (espíritu extraterrestre alojado en el animal) con el transcurso del tiempo (o instantáneamente) adquirió información del mundo animal. Formóse entonces un tercer ser: el Yo, que es unidad y dualidad; abarcando y comprendiendo, en uno, el mundo espiritual extraterrestre (la Lógica) y el mundo animal (el sentimiento).

Una vez formado, este Yo humano, adquirió instantáneamente (aunque de modo subconsciente) un doble odio hacia los Uránidas:

1.º Por reconocerse su igual y ser tratado como un prisionero por plazo indefinido; castigado con la muerte. — 2.º Por ser, en más de la mitad, animal, y conocedor del odio y el desprecio (matemáticos) de los Uránidas hacia el mundo animal.—Lo cual se explica, ese desprecio y odio, por varias razones:

1.ª Por haber hecho fallar su plan: (que consistía en un simple almacenamiento de espíritu extraterrestre).

2.ª Por hallarse ante un mecanismo de comprensión del Universo, que a los Uránidas les es totalmente desconocido: el mundo biológico.

3.ª Este mecanismo de comprensión de nuestro mundo biológico (que el Hombre sí posee) tiene altísimos valores; que son: el Bien, el Mal, lo Bello y lo Feo; la Verdad y la Mentira (como tales).

De toda esta teoría mía —imposible exponer ahora— que, repito, puede ser absoluta y totalmente equivocada, pero que explica casi todo; de toda esta teoría, quiero decir tres o cuatro cosas. Me es imposible asimismo poner más ejemplos; lo cual sería muy útil, pero que, en gran parte, ustedes sin duda conocen.

Los Uránidas, que no nos envían más que falsos vehículos interplanetarios; falsos aviones, con falsos pilotos y falsos aparatos de control de vuelo; falsos exploradores, que nos dicen siempre mentiras; que vienen de la Luna, de Marte, de Venus, de Júpiter, de Saturno, de Ganimedes, etc., etc.; que piden a los humanos cuando les sorprenden (¿o son ellos los que nos sorprenden?), piden agua, en un cubito; abono químico, plantas de tabaco, un poco de pastel; «solamente un perro», «sólo un conejo»; «¿qué aparato es este?» (un pico y una pala), etc. Los Uránidas, que nos largan sus mensajes plomizos y nos hablan de sus planetas paradisíacos. Donde (según ellos), viven como piezas de una máquina; con leyes inapelables, dictadas por calculadoras. Donde, en sus ratos de ocio (cronometrados) se dedican a juegos aburridos, con ramitos de flores y acertijos matemáticos de tebeo.

(Todo esto que digo, puede ser ampliamente cono-



cido leyendo los inacabables textos de Umno, «Urin», «Auco», etc.) —Los Uránidas, digo (siguiendo) colocaron su cantidad de espíritu extraterrestre, con las máximas precauciones, en el hombre antidiluviano. Así pues, su vida (de ese hombre) era corta. Comenzaba a aprender cosas, cuando ya la vejez le inutilizaba; y más le inutilizaba la muerte. Su memoria era muy reducida. Al no poderse comunicar con los demás, vivía en una especie de Limbo. Seguía siendo una pieza, bien ajustada, de la máquina perfecta.

Más el ser extraterrestre, que en forma de espíritu, se guardaba en el primate, no se conformó con su suerte. Con su fantástico poder, fue examinando sus, al parecer, escasas posibilidades y sacando un increíble fruto de ellas. Inventó el lenguaje, para obtener comunicación. Mediante la manipulación mental de dicho lenguaje (que, dicho sea de paso, no es más que un álgebra generalizada) obtuvo un pensamiento eficiente, con posibilidad de actuar en el mundo biológico, tridimensional; (más el cómputo del tiempo). Inventó la escritura, con lo que su memoria se acrecentó y jamás olvidó. Ya conocedor de un rudimento de ciencia experimental, se lanzó a observarlo todo, pesarlo y medirlo. Los Uránidas (que pienso con fundamento sean los inventores de los microbios específicos) procuraron durante milenios, que el hombre no llegara en su estudio hasta el hombre mismo. Fue prohibido por todas las religiones, como una abominación, estudiar el ser humano, en tanto que objeto. Pero la grandiosa fuerza del ser extraterrestre, que el Yo contenía (y contiene) se las arregló para preservar los cuerpos humanos de la vertiginosa putrefacción —que sobreviene después de

la muerte— y, conservando esos cuerpos, estudiarlos con un cada vez mayor y mayor y mayor detalle. Al estudiar el cuerpo, iba comprendiendo al que le fabricó y al que le modificó.

Hay una profecía que me he callado, al principio de mi estudio, por ser de un volumen demasiado indigesto, pero que, ahora, voy a decir; y que cada cual piense lo que considere más oportuno. Esta profecía es un comentario de Averroes al versículo 22, capítulo 3 del Génesis, que dice:

«Y dijo Jahvé: He aquí, el hombre es (ahora que comió del árbol de la Ciencia) como uno de nosotros: conociendo el bien y el mal; (actuemos) ahora pues, para que no alargue la mano y tome también del árbol de la Vida y coma y sea inmortal.»

Dice Averroes «Día llegará (probablemente al acercarse los tiempos a la Era de Acuario) en que el hombre podría ser un dios».

Estoy seguro de que, por primera vez, los Uránidas temen a este nuevo dios (dejémosle en semidios, y ya está bien). Sus apariciones teatrales (de la Antigüedad) ya no dan resultado. Sus apariciones actuales (al no conocer nuestra escala de valores, basada en el sentimiento: la escala biológica) pecan de ridículas y hasta de grotescas.

No les interesa aplastarnos: luego, somos para ellos algo muy valioso. Tampoco creemos ya sus mentiras; sus apariciones se multiplican y, si tuvieran nervios, nos parecerían presa de nerviosismo. Sus «mensajes» están pasados de rosca.

¿Será éste, de la Era de Acuario, un momento favorable para que el Hombre vea más claro?



NOTA INFORMATIVA

Se ha puesto de nuevo en funcionamiento la Red Nacional de Corresponsales, continuando como Director de la misma nuestro buen amigo José Ruesga Montiel. La R.N.C. fue una de las más antiguas entidades dedicadas a la investigación y captación de información OVNI, a través de una buena red de corresponsales en distintas provincias. De su buen hacer como organización, todas las Asociaciones e Investigadores independientes hemos sido conscientes, asimismo de la dedicación de su Director José Ruesga Montiel. Destacaremos sobre todo el conocimiento de la rica casuística andaluza a través de la RNC, de hecho VIMANA viene publicando desde su primer número un trabajo de José Ruesga Montiel y RNC, titulado «177 observaciones andaluzas», el cual consideramos de gran interés y de vital importancia para el estudio y desarrollo de la fenomenología OVNI en España.

La Red Nacional de Corresponsales, conocedora de su papel en la investigación OVNI y consciente de la necesidad de una mayor colaboración entre Entidades que estudien este fenómeno-problema, se ha adherido a la Coordinadora de Estudio sobre el Fenómeno OVNI, reforzando de esta manera la actuación iniciada por la Coordinadora, para un mayor y mejor conocimiento de la casuística OVNI en nuestro país.

Desde aquí nos congratulamos que la Red Nacional de Corresponsales, de nuevo sea una de las importantes Entidades dedicadas a la investigación seria y objetiva del fenómeno. Notábamos su falta en esta tarea.

AVISO A LOS LECTORES

Necesitamos una mayor difusión de nuestra revista VIMANA, así pues, rogamos a nuestros lectores, hagan conocer de una manera más amplia nuestra publicación informativa, para ello a aquellos que nos remitan nuevos socios, recibirán gratuitamente un dossier de los artículos más importantes e interesantes de publicaciones extranjeras, que desde aquí les prometemos son de verdadera atención.

SUSCRIBASE A
vimana
SUSCRIBASE A

APROXIMACION A LA CASUISTICA OVNI DE CANARIAS

Por J. V. ALÓS,

V. J. BALLESTER OLMOS

y J. MASSÉ

Si repasamos la historia de la investigación ufológica en España nos daremos cuenta de que, hasta el momento, no se ha realizado ni un solo trabajo que contemple la casuística OVNI registrada en las Islas Canarias de manera global. Este hecho resulta doblemente extraño, debido a que, precisamente estas provincias isleñas, han generado muchos y muy notables casos.

Los autores de esta nota, uno de los cuales ha vivido siete años en las Islas Afortunadas (J. V. A.), han pensado que debía iniciarse un estudio sistemático y serio de la fenomenología OVNI en las islas. Este escrito desarrolla dicha idea.

El «modus operandi» del trabajo, cuya finalidad consiste en examinar el mayor número posible de avistamientos OVNI canarios, se ha ordenado en la forma de tres puntos básicos:

- 1.— Captación de documentación y preparación de «dossiers».
- 2.— Evaluación individual de los casos y rechazo de los explicados.
- 3.— Análisis estadístico del catálogo de informes que no sean susceptibles de una identificación lógica.

El seguimiento de esta metodología llevaría consigo, primero, la ingrata tarea de recopilar la información OVNI procedente de todas las fuentes posibles; segundo, la definición de un registro de informes suficientemente depurado; y, tercero, el estudio general de la casuística, previo proceso en ordenador.

Este proyecto de trabajo fue iniciado en enero de 1978. Los objetivos marcados para esta etapa consistían en la localización y ordenación del material de nuestros propios archivos (equipo valenciano de Ufología) que hiciera referencia a las Islas Canarias, la adquisición de los casos acumulados en los bien organizados archivos del Centro de Estudios Interplanetarios (C.E.I.) de Barcelona, lo que logramos gracias a

la inmediata colaboración de Pedro Redón, Secretario General del C.E.I., y, por último, la obtención de casos esporádicos recopilados por otros grupos menores y particulares, tanto peninsulares como insulares. En la actualidad, esta primera fase está muy avanzada y nuestro censo de avistamientos en Canarias alcanza ya la cifra de 250 casos, siendo el motivo de la presente comunicación advertir a estudiosos y aficionados sobre la existencia de este programa de investigación.

En particular, llamamos a la cooperación de todos aquellos que posean informes, resultados de encuestas, recortes de prensa o cualquier otro material relacionado con observaciones OVNI ocurridas en las Islas Canarias. Solicitamos, concretamente, el envío de índices que detallen sucintamente la fecha del caso, la población donde tuvo lugar y la referencia informativa de la documentación (periódico y fecha de publicación, carta del testigo, cuestionario, investigación directa, etc.) de los casos por ellos recopilados. Por nuestra parte, tras contrastar esos índices con nuestros ficheros, señalaremos la información que desconozcamos para su envío en forma de fotocopia. Obviamente, en concepto de intercambio, facilitaremos remesas de casos canarios o cualquier otro material que se nos solicite, o bien aborcaremos el importe de los gastos en los que se incurra.

La segunda fase de este programa, esto es, la eliminación de los casos sujetos a explicación de la muestra recogida y la formación de un catálogo fidedigno, está en sus primeros pasos. Nuestro objetivo consiste en terminar esta segunda parte del programa que nos hemos trazado para finales de 1979. En los meses que siguen, pues, haremos coincidir el estudio individual de los informes con la computarización de un elevado número de parámetros de los casos que integren el catálogo final. Cuando este proceso quede terminado, nos dedicaremos a la tarea de analizar la casuística obtenida en una búsqueda de constantes o singularidades que nos permitan arrojar un poco de luz sobre la problemática OVNI en el archipiélago canario y, en general, sobre el enigma de los Objetos Volantes No Identificados.

Valencia, mayo de 1979.

NOTA. — Cualquier correspondencia relativa a este proyecto deberá dirigirse a: JOSE VICENTE ALOS RODRIGO. - Teruel, 2, 16.º VALENCIA-8.

'Análisis de un Contacto'

Victor Zalbidea

Esos malentendidos tan graves como en esos dos casos forman parte de la «patología» de esta comunicación, de su parte enferma. Ya que son muchos los terrestres que se aventuran en esta especie de «carrera» por llegar antes a estar más informado de todo (el caso de IPRI prueba esta desmesurada ambición por conocer detalles) parece necesario que otros terrestres examinemos como médicos de esta comunicación lo que está pasando y tratemos de aportar un criterio y una norma en la que se eviten este tipo de desastres.

Lo que menos me gusta de contactos como los de IPRI es precisamente esta voluntad, esta necesidad por saberlo todo, por indagar todos los detalles.

Es evidente que por muy poderosos e inteligentes que sean los extraterrestres, muchas preguntas no podrán ser respondidas, otras recibirán una respuesta simbólica y otras, finalmente, no serán obra de «Dios» sino del «Diablo».

Por ejemplo, resultó absurdo esa voluntad por describir físicamente a los extraterrestres, por describir de donde vienen, por describir sus ciudades. Es muy bonito y resulta divertido, pero no hace más que introducir una confusión dentro de la comunicación.

Es como esos libros de mala literatura que se distraen en prolijas descripciones del paisaje, retóricas, olvidando los problemas centrales y ocultando con las hojas el tronco de los árboles.

Además tales descripciones no sólo están de más por ser absolutamente secundarias, sino que son peligrosas.

Amigo:

Sabíe que el tema de los OVNIS me apasionaba como a vosotros. Y esto desde hace mucho tiempo. Lo que ya no sabíe es el CONTACTO DIRECTO que desde el año 1,970 tenemos con ELLOS.

Al recibir esta carta, seguramente que por algún medio de información sabréis que estamos con Ellos, pero me has llamado ya que nuestra MUTACION ES TOTAL y nos encontramos en la Tierra como dos Seres extraños.

Sabemos que os hubiera gustado conocer todo esto, pero la popularidad no nos es bien. Si Ellos pensaran de la misma forma que los terrícolas, ¿no creéis que serían los más populares de nuestro Sistema solar? De la misma forma teníamos que proceder nosotros.

Nos dirigimos al Centro Galáctico.

En nuestra biblioteca existen una serie de libros de literatura cósmica que os cedemos con el mayor placer, a fin de que estudiéis e investiguéis al máximo y ¡quién sabe? si algún día también os llamaremos.

Un saludo cósmico.



FIRMADO:

W T S

Para salvar a la Humanidad ¿interesa acaso saber la cara que tienen nuestros salvadores, su altura, de qué planeta provienen?

No sólo es innecesario, sino que incluso la certidumbre de estos datos también innecesaria, y sin embargo hace peligrar el bloque general del contacto.

Me explicaré:

Cualquier descripción que hicieran al respecto los extraterrestres, tendrían un alto porcentaje de posibilidades de o ser simbólica o no ser bien «escuchada» o recibida por los terrestres.

Cuando en los contactos de IPRI, los «guías», es decir, los seres que se comunican con los terrestres, dicen sus nombres, quienes relatan la comunicación: «Este nombre que nosotros damos es sólo aproximado, pues el nombre en realidad suena de una forma que es imposible escribir.» De acuerdo: esto me parece perfectamente lógico.

Entonces ¿cómo es posible que puedan escuchar unos datos sobre cosas que los humanos no conocemos?

No sé si me explico: Hay cosas que se pueden comunicar por ciencia infusa, pero hay cosas que aunque los humanos reciban por comunicación nunca sabrían definir como realmente son, porque no hay palabras para pronunciarlas en el lenguaje terrestre.

Por supuesto los extraterrestres pueden recurrir al símbolo para expresar esas cosas.

Es como cuando nos dirigimos a un niño y le queremos explicar que la tierra da vueltas, tendemos que recurrir a un símbolo, sería absurdo tratar de explicarle la teoría de la relatividad.

Creo que esto es lo que hacen los extraterrestres respecto a ciertas comunicaciones. Y es lógico, pues no podrían hacer otra cosa.

Por eso toda esta parte de los contactos debe ser contemplada con tantas reservas. Porque mucho del contacto con extraterrestres debe interpretarse simbólicamente, diría más, porque la comunicación con extraterrestres debe ser esencialmente simbólica.

No hace falta ser doctor en teología para comprender por qué la Iglesia mira con recelo cualquier declaración de personas que dicen estar en contacto con la Virgen o con los ángeles.

Es evidente que se debe a: el diálogo con lo alto sólo puede mantenerse con un alto nivel de sabiduría. Las personas que reciben estas repentinas llamadas, valen como demostración de un prodigio, pero no son los interlocutores más adecuados para recibir un mensaje.

Por eso la Iglesia toma estos casos con reservas,

porque sabe que inmediatamente la «patología» hace su presencia, y detrás de esos elementos patológicos está el diablo.

El diablo es sencillamente una comunicación desarmónica, defectuosa, cuyos resultados no pueden ser sanos, sino «patológicos».

Las personas ven al diablo frente a ellas como interlocutor porque de repente se sienten desamparadas ante su propia falta de criterio. Todo se ha desbaratado y no existe la posibilidad del descanso. Cada vez se exigen más y más pruebas, mayores y más difíciles contestaciones. En realidad la persona humana no repara que se está alejando de sí mismo, y del interlocutor. La forma confusa, difusa que resta, que no es bella, sino que está cruzada por las sombras: es el Diablo.

Tampoco hace falta ser doctor en teología (aunque la teología es la única ciencia que hasta ahora se ha planteado el «diálogo con seres superiores») para saber que toda pregunta desproporcionada, dará como resultado una respuesta desproporcionada también. Si además esta pregunta va cargada de intención y esa no es sana, sino patológica entonces, la respuesta vendrá también cargada de elementos insanos y enfermos.

En los fenómenos de comunicación una regla es básica y central: el efecto boomerang. Tal como es la causa, así es la naturaleza de la respuesta. Cuando la pregunta no es sana la respuesta es enferma. El problema es que la enfermedad se le viene de cara al consultante, y entonces es cuando contempla el horror, que es el horror que él tiene en sí mismo.

El caso desgraciado del sastre Ruiz de la calle de La Luna, que asesinó a toda su familia y se mató puede ser un caso de locura descontrolada.

Ruiz tenía una finca. Era sastre. Acostumbrado a hacer trajes con la medida del hombre quiso hacer una finca construida con la medida cósmica, como la regla de oro. Sucumbió en el intento porque su pregunta resultó excesiva. Así penetró en un proceso de locura que le condujo al suicidio.

Este es un caso extremo, no todos son semejantes. Pero el hecho de que algunos casos posean finales tan drásticos, es un signo de las pequeñas «patologías» de los síntomas de enfermedad que rodean todo el problema Ovni, por eso éste es cierta forma un trabajo en el que se trata especialmente de la parte patológica del «asunto Ovni». Si bien la eliminación de estos signos de enfermedad viene encaminada a la consecución de una comunicación limpia y sana.

He visto en numerosas ocasiones hacer preguntas desproporcionadas. En realidad esto no es exclusivo del asunto Ovni sino que es un problema que reside en todo planteamiento de comunicación con lo insólito.

La mayoría de las comunicaciones en sesiones espiritistas de aficionados, son desproporcionadas. No ocurre nada porque se trata de aficionados y de la calidad del interlocutor depende también la calidad de la respuesta, pero podemos decir que la mayoría de estas contestaciones son inválidas por naturaleza de la pregunta. Cuando tratamos de verificar su certidumbre nos encontramos, que siempre late un signo fatídico: el color oscuro, lo negro.

Muchas gentes se preguntan por qué es tan fácil caer en la magia negra, es por esto sencillamente porque el interlocutor no está preparado y además comete siempre el error de hacer la pregunta mal e igualmente con una actitud insana planteando una pregunta des-

proporcionada. Por eso inmediatamente son diablos los que aparecen, o monstruos, o espíritus desasosados, almas en pena, en una palabra: lo confuso, lo oscuro, la muerte.

No hay que hacerse ilusiones tampoco se trata del Príncipe de las tinieblas, son pequeños diablillos, es decir, engendros de comunicación, o sea, mensajes distorsionados, cosas que no llegan a tener forma porque no llegan a ser, por su imperfección, por su falta de plenitud.

En este aspecto debemos matizar lo que dijimos en nuestro anterior trabajo citado, no hay «ángeles y demonios» buenos y malos en la comunicación, lo que hay es comunicaciones perfectas o imperfectas, plenas o incompletas: no hay extraterrestres buenos o malos, sino contactos extraterrestres más o menos perfectos. Si el contacto es bueno, será bueno el extraterrestre y tanto más perfecto sea ese contacto, tanto más bueno y real será ese extraterrestre y su contacto y del mismo grado el nivel de credibilidad de un mensaje.

Tendremos también que plantearnos que es hacer un buen contacto, formular una buena pregunta, cómo debe efectuarse, qué preguntas no deben hacerse cuáles son inútiles, cuáles nunca serán respondidas, a cuáles el diablo, etc. Cómo se ve una larga tarea.

El Evangelio y la Biblia nos ofrecen testimonios continuos sobre la misma idea: no se puede tentar a Dios o a los ángeles con preguntas desproporcionadas, porque entonces no será Dios quien responda, sino el Diablo.

De idéntica forma la literatura nos ofrece ejemplos semejantes, Tirso de Molina explica el «Condenado por desconfiado» y su tragedia, a partir de que la pregunta que hace sobre su destino nunca podría ser contestada por Dios, sino por el Diablo. Y naturalmente, éste le tienta y le engaña.

La buena disponibilidad en que debe encontrarse el adepto alquimista no debe entenderse de otra forma.

Y de idéntica manera creo yo que debe tomarse la comunicación con extraterrestres.

Por otra parte hay algo claro: solamente si el ser humano domina la comunicación o al menos la controla, esta comunicación será útil y válida. En el momento en que la desproporción provoca un descontrol en el hombre, podemos decir que aunque el contacto sea válido, no sirve, pues una de dos, los extraterrestres se expresarán simbólicamente o el mismo interlocutor terrestre creyendo que oye la voz extraterrestre estará escuchando su propia voz.

Finalmente, si deseamos que el hombre sea algo más que un «conejillo de indias» en esta comunicación tenemos que poner un gran esfuerzo de nuestra parte, utilizar nuestros propios medios comunicativos, muy lejos de esa postura que reflejan los comunicantes del IPRI cuando dicen que «los extraterrestres» lo hacen todo «y más bien en una línea de extraordinario esfuerzo por parte del hombre, iniciando un verdadero contacto en una situación de igual (en lo que respecta a la comunicación). Como dijeron los extraterrestres a «Uri Geller», en su esfuerzo el que estamos esperando». De manera que ya parece llegado el momento de abandonar los contactos espectaculares y las grandes revelaciones, el huir de los grandes datos y las revelaciones extraordinarias y escandalosas, para examinar e intentar un contacto en el que el hombre pueda conservar íntegras sus facultades de discernimiento y de análisis.

OVNIS

TERRESTRES

Sistemas de Propulsión

Los OVNI se siguen observando. Se observan en muchos lugares, incluso han podido ser filmados por la televisión. ¿Existen, proceden del fondo del cosmos, viajando sobre un rayo de luz? Vamos a intentar discutir este aspecto de la cuestión. Supongamos de una vez por todas que los OVNI de forma lenticular sean objetos materiales, y no fenómenos eléctricos u ópticos. El hecho de que se desplacen a gran velocidad, a menudo en la baja atmósfera y sin ruido, plantea problemas aerodinámicos que vamos a examinar.

1. VUELO ESTACIONARIO O TRASLACION LENTA

En muchas observaciones, el comportamiento OVNI

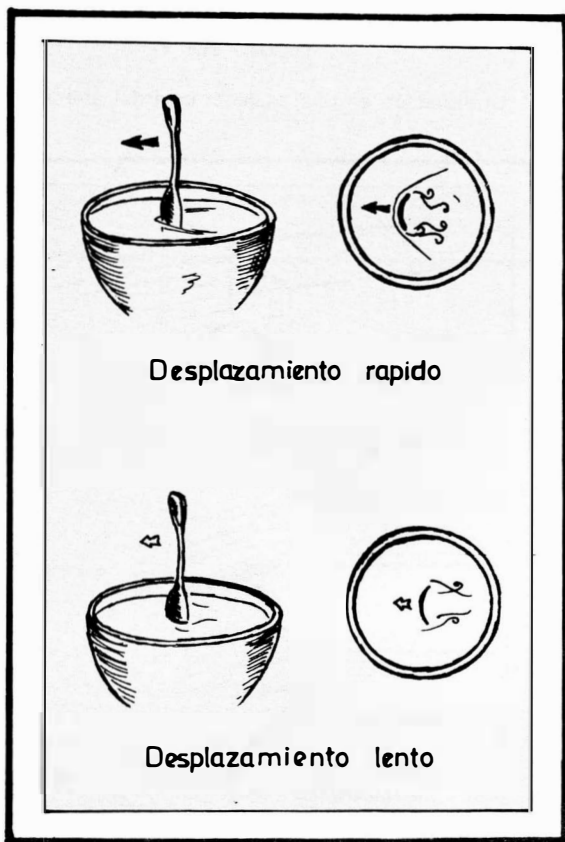

se parece al del helicóptero.

El helicóptero se mantiene y se desplaza en el aire porque imprime al aire ambiente un movimiento hacia abajo, con la ayuda del rotor. Si retenemos para los OVNI una solución aerodinámica (con exclusión de los fenómenos electromagnéticos o de antigravitación), parece lógico que sea prácticamente la misma. Examinaremos más adelante cómo puede ser utilizada.

2. VELOCIDAD Y SIN RUIDO

Si una forma lenticular es desplazada en el aire a velocidad supersónica, se forma en su derredor una onda «desplazada» muy similar a la que surge en el cono de la cápsula «Apolo» en su fase de reentrada.

El aire se calienta fuertemente por compresión inmediata detrás de la onda, hasta el punto de volverse luminoso. En los vehículos tipo «Mercury», «Gemini» o «Apolo», un gran escudo térmico protege a los astronautas y equipos del intenso flujo de calor que se produce.

3. UNAS PALABRAS SOBRE LAS ONDAS DE CHOQUE

Tome una cuchara de café e introdúzcala hasta la mitad en un líquido. Desplace lentamente la cuchara en el sentido de la flecha.

Ninguna perturbación aparecerá en la superficie. Si el líquido es un café con leche, se observará como mucho el surco turbulento inducido por el desplazamiento.

Desplace ahora la cuchara más rápidamente. Se forma una onda, que es, matemáticamente hablando, idéntica a la onda de choque de un gas. El aumento de la presión y temperatura es reemplazado por el crecimiento en altura del agua. La cuchara se desplaza, pues, a una velocidad supersónica en el café con leche. Pero, entonces, en esta analogía hidráulica, ¿cuál es la velocidad del sonido? Sencillamente, es la velocidad de propagación de las arrugas en la superficie, provocadas, por ejemplo, por la caída de un objeto en el líquido.

La onda de la roda de un navío es análoga hidráulica de una onda de choque.

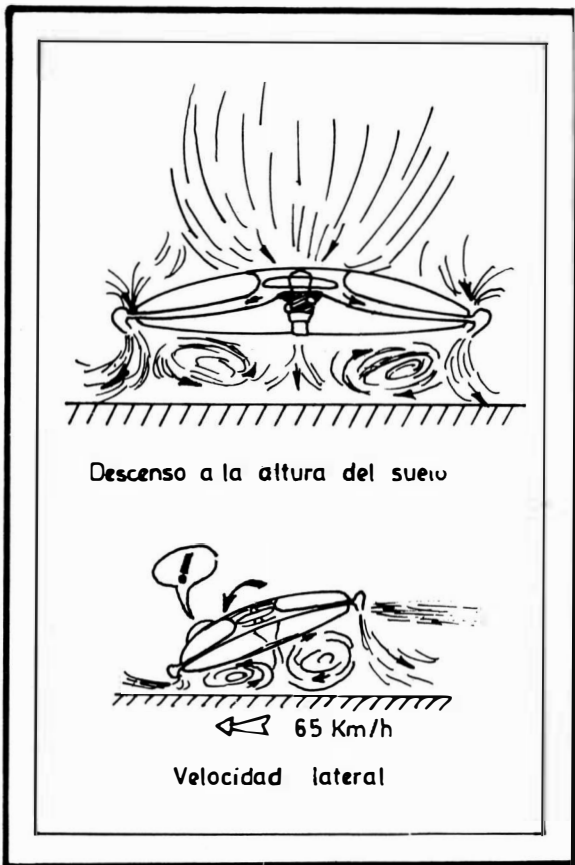

4. PRINCETON, HACIA LOS AÑOS SESENTA

En esas fechas, en el mayor secreto, se construían y experimentaban naves discoideas. A fines del verano de 1961, yo tuve ocasión de ver las instalaciones del James Forrestal Center, dependiente de la Universidad de Princeton, New Jersey. Pude observar desde muy cerca el famoso platillo americano-canadiense «Avro VZ-9V», cuya foto acompaña el artículo. Este objeto experimental estaba equipado con una turbina de gas y debía, según sus constructores, llegar a gran altitud y volar a menos de 550 kms./h. Pude inspeccionar el objeto en todos sus aspectos (subí, incluso, a su interior...), lo que me permite explicar cómo está concebido:

El aire es aspirado hacia la parte superior por un enorme ventilador, del que una parte servía para alimentar las cámaras del motor y otra un tubo anular que rodeaba el objeto. La geometría de este tubo permitiría, por efecto de trompa, crear una potente depresión en la parte superior del disco. Pero los ensayos fueron decepcionantes. El aparato, que se desplazaba a 65 kms. por hora sobre el cemento del centro de investigación, fue reconvertido en un objeto con efectos sobre el suelo. A un metro del suelo tenía este aspecto: DIBUJO y mucho polvo...

Como puede verse, se formaba bajo el disco lo que

los aerodinámicos denominan un «vortex», es decir, una masa de aire girando sobre sí misma. Esta presentaba forma toroidal y se encontraba contenida por el chorro «en cortina».

En traslación, el objeto era muy inestable. El jet en cortina se deformaba y el precioso vortex tenía tendencia a marcharse, lo que producía este efecto: DIBUJO.

El platillo se inclinaba y el piloto tenía la desagradable impresión de encontrarse sentado sobre una cubierta hinchada. El proyecto fue abandonado. No obstante este aparato fue concebido como ingenio con efecto sobre el suelo semejante al hovercraft o las máquinas Bertin. Se pensó que el chorro de gases produciría por efecto de trompa, una gran depresión sobre la parte superior del disco, y que el aparato se elevaría. De todos modos, esta no era una solución apropiada.

5. COANDA, EL HOMBRE DE LOS PLATILLOS.

Henri Coanda, un rumano que trabajaba en Francia, era un hombre increíble.

Los historiadores de la aviación hablan de él con circunspección (cuando hablan). Este personaje tenía una auténtica manía, la de encontrarse cuarenta años por delante de su época. En el salón de 1.910, presentaba... un avión a reacción. En él encontramos todo: la turbina, el compresor, la cámara de combustión. Pero era... demasiado pronto. En 1930, estudiaba el efecto que lleva su nombre y del cual nos ocuparemos en detalle. ¿Qué es el efecto Coanda? Todo está explicado en el dibujo incluido a continuación.

DIBUJO N.º 1

La situación en una posición baja del alerón Coan-

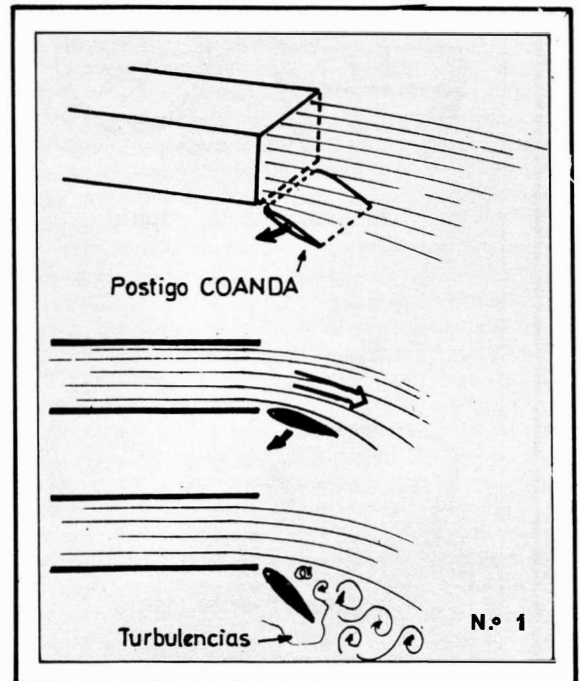

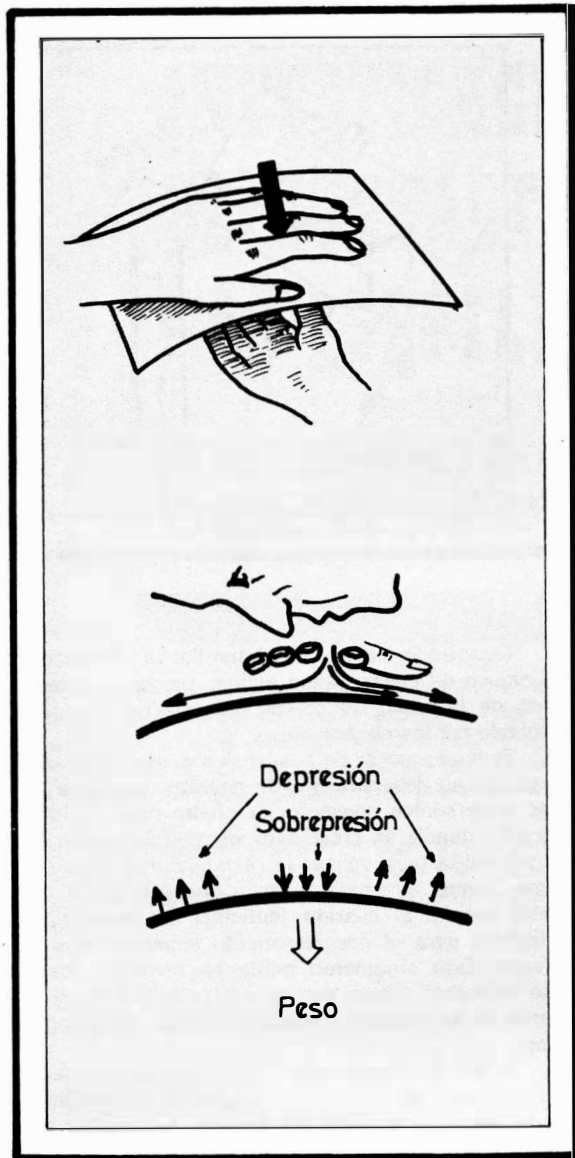

da produce una deflexión del chorro de gases y al tiempo una depresión aparece en la cara interna de éste.

Cuando el chorro de gases es compacto, se obtiene un basculamiento de unos cuarenta grados como máximo. Más allá el chorro queda separado y ya no sigue al alerón.

6. ¿QUE ES EL EFECTO COANDA?

Puede ser ilustrado por una experiencia sencilla: coja la mitad de una hoja de papel ordinario. Sitúela bajo la mano como indica el gráfico: Coloque la boca en el emplazamiento indicado por la flecha, entre el índice y el mayor, y sople fuertemente. La hoja, en lugar de ser eyectada, se pegará a la mano, por efecto Coanda.

La depresión debida a la deflexión, es en efecto, suficiente para vencer el peso de la hoja.

7. EL DESLIZAMIENTO RADIAL.

Vamos a examinar ahora un desplazamiento Coanda radial (llamado igualmente cónico):

La hendidura anular es delgada, la presión desde arriba, es del orden de unos diez kilos, por centímetro cuadrado. Por efecto Coanda el gas es lanzado sobre el perfil curvo del platillo, lo que produce la primera causa de depresión. Pero este deslizamiento es igualmente radial y se acompaña con una fuerte descarga de ahí la segunda causa de depresión sustentadora.

Si la velocidad de eyección a nivel de la hendidura es lo suficientemente grande (con relación a la velocidad del sonido en el aire circundante), sucede un hecho sorprendente, que he podido comprobar experimentalmente: el chorro de gas no se despega y contornea perfectamente el disco.

8. PARADOJA DEL DESLIZAMIENTO RADIAL.

Una nueva experiencia, muy simple, nos permitirá comprender la originalidad de este deslizamiento. Provéase de papel grueso y construya el siguiente objeto:

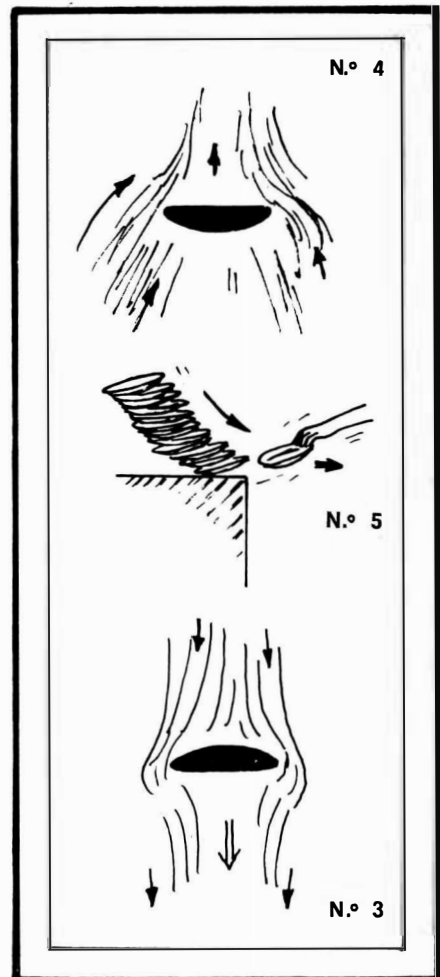

DIBUJO N.º 2

En suma, un simple tubo, con un disco en su parte final. Sitúe el disco contra un objeto plano bastante ligero. Una pequeña caja de cerillas, por ejemplo, y sopla fuerte. Logrará levantar la caja soplando encima de ella!...

La depresión producida en la parte periférica del disco es suficiente para vencer el efecto de sobrepresión del centro. El sistema fue patentado por Bertin bajo el nombre de «fix-tromp». Un tubo de metal en el que se insufla aire a una presión de 6 a 7 kgs. permite levantar de 4 a 5 kgs.

9. EL PLATILLO VUELA.

El deslizamiento sobre la pared del platillo no deja de asombrarnos.

Veamos a continuación el efecto inducido por el chorro de gases en el aire circundante. Podemos pensar que esto es lo que va a suceder:

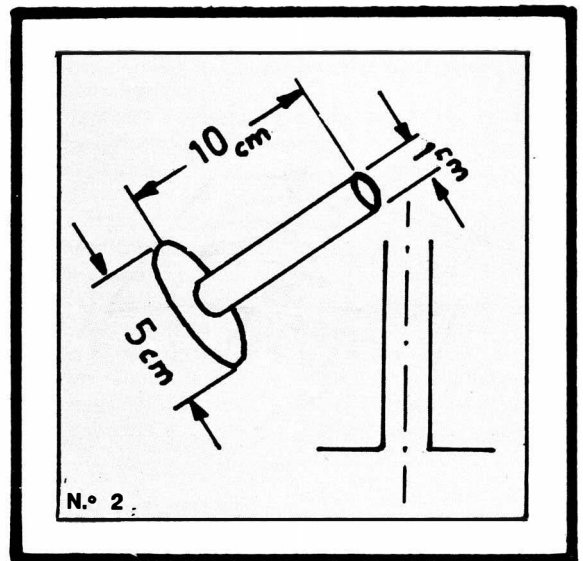

DIBUJO N.º 3

La realidad es bien distinta.

DIBUJO N.º 4

Esto recuerda la analogía con el deslizamiento de través de un rotor de helicóptero (ver páginas anteriores). Lo que explica la similitud observada en el comportamiento en tierra.

Podemos justificarlo intuitivamente. Sitúe una pila de platos al borde de una mesa y tire del que se encuentre debajo, ocurrirá esto:

DIBUJO N.º 5

Coja una nueva pila de platos y tire esta vez con un golpe seco. La pila bajará verticalmente.

Así, cuando el chorro de gases sea muy rápido, las moléculas que se encuentren en contacto serán atrapadas brutalmente, lo que da al deslizamiento el aspecto representado anteriormente.

10. ¿EL SECRETO DE LOS OVNIS?

Nuestro platillo funciona, incluso vuela muy bien. Como Coanda, pero treinta años más tarde, hice volar en el laboratorio estos discos, que llevaban tras de sí el tubo de aire comprimido. El platillo atrapaba el humo de mi pipa o devoraba la coartada del imprudente.

¿Esta aparición inducida por el chorro de gas puede ser lo suficientemente potente como para actuar sobre la onda de choque, en el caso en que se desplace a velocidad supersónica?

Cuando un motor de reacción atraviesa una corriente gaseosa a velocidad supersónica, se produce, como en cualquier obstáculo voluminoso, una onda de choque:

Si el tubo reactor entra en funcionamiento, la turbina aspirará el aire que se encuentre delante. Si la aspiración es lo suficientemente potente, la onda será casi absorbida por el motor:

Ocurrirá lo mismo con el platillo. La interacción con el chorro de gases puede incluso producir la desaparición de la onda. De ahí la ausencia de «bang» comprobado por los observadores.

Es lógico tratar de buscar la atenuación de la onda, o quizás su desaparición. Un aparato volando a velocidad supersónica consume en efecto más de la mitad de su potencia en crear este sistema de ondas. El resto se utiliza para vencer la resistencia de frotamiento. Ocurre igual que para el navío que deja en el mar su inútil estela. El aparato lenticular es pues el mejor adaptado para el desplazamiento supersónico o hipersónico. Este argumento milita en favor de los platillos volantes, puesto que es evidente que los observadores no se dedican a afectar a priori es discurso lógico.

El platillo representa una resistencia... negativa. Se sustenta, se propulsa recogiendo el aire hacia la parte inferior, igual que un nadador. La fórmula es evidentemente interesante pues reduce los efectos térmicos, el platillo se encuentra aislado del aire circundante por el chorro de gas. No, decididamente, estos platillos deben existir fuera de la imaginación de los que los han observado...

Los platillos son inestables, a la manera de un helicóptero, que tiende constantemente a darse la vuelta. Se puede pilotarlos cambiando la portance en un punto cualquiera de la superficie. Serán utilizados pequeños alerones o «spoilers» para tal efecto.

¿LOS PLATILLOS VOLANTES, PARA EL FUTURO?

Chocamos con el problema del motor. Los turbocompresores actuales, axiales o centrífugos, poseen índices de compresión insuficientes para asegurar velocidades de eyección importantes. Sería preciso disponer de una gran capacidad y que el compresor alcance una presión del orden de unos diez kilos. ¿Quién inventará este motor revolucionario? Coanda murió. Sus ideas permanecen. Era de justicia hacerlas conocer por el gran público.

INVESTIGACION PSICOLOGICA DE "CONTACTO" EN DOS HERMA- NAS [SEVILLA].

**ANTONIO ELEGIDO
DEL C.I.P.P**

Con el título genérico que encabeza este artículo ha saltado a la prensa nacional y extranjera una niña de trece años de edad (Mari Loli) que afirma ante propios y extraños no sólo que se comunica con seres de otras galaxias, sino que ella misma es una extraterrestre.

Nuestra redacción desplazó al lugar de los hechos un equipo de investigadores que han confeccionado el siguiente informe para los lectores de «Dimensiones Ocultas».

HISTORIA

Todo comenzó cuando Fernando Díaz de la Cortina, corresponsal en Dos Hermanas (pueblo situado a unos ocho kilómetros de Sevilla) del periódico «El Correo de Andalucía», informa que existe en dicha localidad una niña, que, además de afirmar que se comunica con extraterrestres, presenta toda una sintomatología extraña que la hace merecedora del estudio de médicos especialistas.

A continuación, varios informadores de prensa («Interviú», «Cambio 16», «Diario 16», etc.), radio y TVE (del programa «Más Allá», que dirige el doctor Giménez del Oso), fueron llegando al pueblo para mantener informados del asunto a la opinión pública.

La niña declara que desde hace ya varios años, exactamente cuando contaba con siete años de edad, empezó a tener contactos que se han venido sucediendo sin interrupción hasta el día de hoy. Estos seres, según afirma, llegan de Ummo, y además de decirle que venían de forma amistosa, manifestaron que aunque su cuerpo es terrestre ella no lo es y que tiene que prepararse para llevar a cabo una importante misión.

Anseisgesd y With, nombre de sus dos interlocutores, explicaron, además de que Jesucristo era un extraterrestre que de no efectuarse un gran cambio en la conducta de la humanidad nos encontraríamos, en fecha muy breve, con una guerra nuclear que asolaría

el planeta Tierra, destruyendo a todos sus habitantes. ¿A todos? Bueno, a todos, no; se salvarían aquellos seres humanos positivos que siguiesen sus recomendaciones y creyeran en ellos. Los transportarían en naves espaciales, salvándolos así del holocausto final.

También contaron estos dos personajes, de dos metros y noventa y nueve centímetros de altura, que ella, en realidad, es una teniente ummita llamada Venis Marlon, que lleva siempre consigo una escolta de 15 individuos (invisibles para los ojos humanos) para que cuiden de ella y la libren de todo mal.

Hace solamente unos meses a la niña le dieron varias pruebas para que creyese en la realidad del fenómeno.

Estando en su casa, barriendo, cogió un trozo de pan y lo tiró al patio, a unos metros de distancia de ella; se volvió para continuar su tarea y cuál no sería su sorpresa cuando al mirar hacia el lugar en el que sintió un ruido vio que se encontraba el mismo trozo de pan que anteriormente había tirado lejos de sí, pero ahora a su lado (esto sucedió el día 12 de abril).

El 13 de abril aparecieron en sus brazos, espalda, piernas y cara extrañas señales como respuesta a un pedido que les efectuó para que las personas que la rodean creyeran en ella.

La forma de contactar con ellos varía según sea el momento. Si están presentes (tardan hora y media en llegar a la Tierra) la forma es oral y en un lenguaje «raro» que los padres no reconocen. Para las veces que no se pueden desplazar la niña emplea la telepatía. La comunicación también puede efectuarse por escrito, recurriéndose entonces a la escritura automática (dejar la mano muerta que escriba al comando de los extraterrestres). El lenguaje escrito puede expresarse en castellano, inglés, francés, una especie de taquigrafía radio adaptado (muy similar a la taquigrafía), aureodigno (garabatos).

Anseisgesd (que es una mujer) y With (hombre), que tienen el pelo dorado (ella liso y él rizado), se han aparecido con diferentes trajes: uno es el que utilizan en la navegación y el otro cuando están en su planeta.

El de ella es rojo escarlata y el de él azul celeste. Vienen de Celius Computions y de Umno, que son dos planetas amigos, en una cápsula espacial esférica muy brillante. Al principio se le aparecían en sueños; luego ella hizo un cuadro que copió de una calcomanía y que asemejaba a una flor y ellos salían de ella. Un día el padre se enfadó y quemó la pintura; desde entonces utilizaron el sistema de materialización (de forma esporádica los ve en el espejo, desapareciendo su imagen y apareciendo en su lugar la de ellos).

Al principio se comunicaban todos los días, luego una vez por semana y al final cada quince días. Actualmente tiene que esperar y no sabe con fecha exacta la hora del próximo encuentro, a no ser por un hecho excepcional; le comunicaron que no los llamase más, que ellos vendrían cuando lo consideraran oportuno. Mari Loli achaca esto último a que tal vez se hayan cansado de que les molestara tan a menudo para que respondieran a las preguntas que los interesados por el tema le formulaban en su interés por conocer más detalles sobre los diferentes asuntos que les preocupaban.

Ante todo esto, ¿qué opinan los padres? Al principio ambos se preocuparon bastante por lo inusual del fenómeno. Dado que veían que la niña, gradualmente, estaba más alterada, llegaron incluso a pensar que se estuviese volviendo loca. En un primer momento achacaron todo a la imaginación de la niña y no la creyeron en absoluto. A raíz de que ésta seguía en sus trece. La madre le pidió una prueba y fue cuando se produjeron la aparición de las señales en su cuerpo anteriormente citadas. Asustados por esto la llevaron al psiquiatra, que, al ver el grado de nerviosismo en que se hallaban, les tranquilizó asegurándoles que la niña no mentía.

Después, la madre asegura que vio un OVNI junto

con tres vecinas más. Ya no están más asustados; esperan el transcurrir de los acontecimientos, convencidos de la veracidad del caso, tranquilizados por las opiniones de las diferentes personas que han ido llegando y que se autodenominan estudiosos; también, ¿por qué no?, halagados por la magnitud que la prensa ha dado a lo que está ocurriendo con su hija.

El padre está un poco al margen y observa; la madre ha pasado a convertirse en el más ardiente defensor y celoso guardián de la niña, confesando que está muy contenta. Afirma que desde hace tiempo venía sufriendo molestias y dolores en las piernas; en estos momentos han desaparecido.

En la opinión de Mari Loli existirían más casos como el suyo en otros lugares. Concretamente, afirma que en su mismo pueblo habría cuatro personas más, aunque ella sólo conoce a una. Preguntada al respecto lo único que logramos que nos dijera es que se trataba de una niña de trece años que negaba sistemáticamente que eso fuera cierto por cuestiones de publicidad. También existiría otro tipo de gente que, sin ser extraterrestres, colaboran con la gran operación que se está llevando a cabo; este segundo tipo de personas serían los «programados» (este es el caso de una de las tres profesoras de la niña, por ejemplo).

El niño de quince años Rafael Rivas, de Alcoy (Alicante), conocido en todo el territorio nacional por las curaciones que efectúa como intermediario de los extraterrestres, recibió de Anthar Sherac (su «espíritu guía») el encargo de visitar Sevilla para confirmar el fenómeno y a la niña, pues era real lo que allí estaba pasando.

Nada más llegar lo primero que hizo fue efectuar el signo de Umno y preguntarle a la niña si lo conocía; después se sentaron aparte y hablaron entre ellos de sus cosas. Según nos dijeron, coincidieron en todo lo

La medium Nina Kulagina efectuando una experiencia de psicokinesis.



que hablaron y tal como vino se fue otra vez (después de dejar constancia de su visita en un reportaje con fotografías en un semanario nacional).

A los dos días de la visita de Rivas le sale a la niña en el estómago y en la espalda el signo Ummo. Nos dijo que sus visitantes son de la misma galaxia que los de Rafael Rivas y que Anthar Sherac es el jefe de todos.

De todas partes llegan cartas y testimonios de apoyo para Mari Loli, así como cantidad de gente que se desplaza hacia el lugar de los hechos para ver de cerca lo que está sucediendo en este simpático y bonito pueblo.

ANÁLISIS

Hasta aquí hemos seguido el relato tal y como lo han referido los personajes implicados. De aquí en adelante intentaremos desmenuzarnos en la medida de nuestras posibilidades y llegar a fondo de la cuestión.

Aspecto sociológico: La familia tiene el nivel socioeconómico normal de un pueblo de Andalucía. El padre, de cuarenta años, trabaja de mecánico electricista en una empresa de aceitunas. Su nivel cultural es medio, tirando a bajo, y se confiesan católicos no practicantes. A unos pocos kilómetros del lugar, en un pueblo llamado Mairena, existe un cura, don Enrique, célebre en toda la región por un programa de radio. «No estamos solos», en el que se dedica a hablar de los extraterrestres, llegando incluso a publicar un libro sobre el tema.

Tampoco debemos olvidar todo el «boom» formado por el famoso padre Clemente en torno al célebrimo Palmar de Troya.

En toda la zona podemos captar un amplio sentimiento de religiosidad popular, independientemente del objeto a que se aplique (curanderos...). Nos interesa hacer constatar este gran caudal energético al que podríamos denominar genéricamente sentimiento religioso. Este potencial, insistimos, está ahí, más allá del objeto de aplicación de culto.

Es muy frecuente que los niños, a determinada edad, inventen personajes para que les acompañen en sus juegos, que les da toda una personalidad. Y para la psicología clásica no pasa todo ello de ser un objeto compensatorio normal dentro del proceso adaptativo del niño a la sociedad.

En algunos casos existe una cierta cristalización y se continúa durante varios años dándole validez objetiva a un fenómeno que existe únicamente en la conciencia del individuo. Estos «compañeros de juegos» suelen pedirse prestados de los cuentos, historias o del sistema de creencias del que participa el sujeto en su entorno social.

Ultimamente venimos asistiendo a una gran campaña propagandística sobre personajes de otras galaxias y de posibles contactos con objetos volantes no identificados (OVNIS). A nadie se le escapa la gran importancia y expectación que películas como «La guerra de las galaxias» y «Encuentros en la tercera fase» están teniendo en nuestros pueblos y ciudades. Si a esto sumamos que los posibles fenómenos parasicológicos que suceden (en el caso de constatarse de una forma clara) no son reconocidos como propios por la persona que los realiza, nos aparece claramente la ne-

cesidad que surge para poder estructurarlos, el de personalizarlos en «algo» fuera de uno, que por sus características pudiera efectuarlos.

Juntemos todas las piezas del rompecabezas y nos encontraremos con casos como el de Mari Loli. En todas las épocas y pueblos el fenómeno es esencialmente el mismo: la dramatización dependiente del contexto sociocultural. En la Grecia antigua los responsables eran los demiurgos; en la edad media, con la brujomanía, el demonio; en contexto espiritista, los espíritus de los muertos; modernamente, los extraterrestres.

Esto no quiere decir que la niña mienta. Modernamente, el concepto de verdad y mentira está sometido a cantidad de variables y depende de muchos aspectos. Para Mari Loli estos personajes existen como objeto compensatorio en su conciencia de una realidad que no entiende y que se presenta muy complicada para sus conocimientos. Para ella es verdad lo que está pasando, lo que no quiere decir que lo que es verdad psicológicamente sea verdad objetivamente (en el mundo de las cosas).

Aspecto psicológico: En apoyo de lo dicho en líneas anteriores nos vienen los análisis psicológicos y psiquiátricos efectuados en su momento. Unos problemas familiares, que no vienen al caso mencionar, nos dan una niña de personalidad introvertida y con grandes dosis de carencia afectiva. Los test Rorschach y TAT nos indican además aspectos depresivos, de abandono, de soledad y de miedo.

La niña no se extraña de lo que la está ocurriendo y carece de toda teatralidad, que sería predominante en un fenómeno histérico. También se le ha encontrado altamente sugestionable, en un índice francamente alto.

En la escuela descuella en las materias en que son necesarias la imaginación. Su maestra de lengua, literatura, ciencias y francés, nos comentó la tendencia que tiene a estar abstraída y su gran facilidad por los temas en los que juega la imaginación (redacciones, por ejemplo, efectuadas casi siempre sobre temas de viajes espaciales). Textualmente nos dijo: «Si a esta niña la cogiese un buen director de cine haría unos guiones buenísimos. Tiene una imaginación desbordante.»

Mari Loli es una niña extremadamente sensible y con un buen nivel intelectual, habiendo desarrollado muy bien las láminas del Rorschach, con lo que demuestra que no es una psicótica. Es bastante creativa y gusta de leer cuentos y poesía, además de oír música.

Como detalle a tener en cuenta, resaltamos su relación de dependencia con la maestra, que les ha hablado varias veces de parapsicología, OVNIS, y leído algunas páginas sobre el libro de Siracusa en clase. Amén de haber ido a ver, antes de que comenzasen a producirse los fenómenos físicos, «Encuentros en la tercera fase».

Los especialistas, ya sean psicólogos o psiquiatras, todavía no se han puesto de acuerdo sobre el caso. Algunos, tesis que compartimos después de haber tenido varias sesiones con la niña, piensan claramente que no nos encontramos ante un enfermo mental, aunque de seguirse fomentando el fenómeno podrían ocurrir graves disturbios en la personalidad de la niña. También ha tenido casos de alucinación visual y auditiva hasta ahora, aunque preocupantes, las cosas

no han pasado a mayores. Con una buena terapia de apoyo se podría dar por cerrado el fenómeno.

Aspecto parapsicológico: Actualmente es muy difícil, o casi imposible, afirmar o negar la fenomenología parapsicológica en un caso espontáneo. Sin los aparatos de medición existentes en los modernos laboratorios de parapsicología, acusados de pedantería científica por Koestler, se hace muy difícil en una investigación de campo afirmar la verdad o falsedad del fenómeno.

De todas formas, para nosotros no es lo más importante el defender tajantemente, en este caso, el aspecto objetal del mismo, sino el constatar cómo para el psiquismo de la niña sí son reales.

Dicho esto podríamos hablar entonces de posibles fenómenos parapsicológicos en el caso de Sevilla; de demostrarse claramente serían los siguientes:

XENOGLOIA

O hablar en lenguas desconocidas para el consciente de la niña. Esta facultad de conocimiento haría posible el que pudiera expresar en inglés (lengua que desconoce) y en ese idioma «raro» que los padres afirman haberle escuchado en sus comunicaciones orales, así como en las diferentes estructuras sígnicas que utiliza (radio adaptado, taquigrafía, aureodigno y garabatos).

TELECINESIA

O facultad extranormal de efecto físico, responsable por el movimiento de objetos de forma parapsicológica. Esta facultad sería una expresión de la «Telergia», que es el nombre con el que se denomina entre los especialistas a la energía psicosomática del hombre vivo, que se puede exteriorizar y condensar para producir los fenómenos de efecto físico.

Esto explicaría el hecho de que volviese el pan después de tirarlo lejos de sí.

PSICOGRAFIA

O escritura automática. No es un fenómeno parapsicológico propiamente dicho. Consiste en dejar la mano muerta para que ésta escriba. Se basa este tipo de facultad en los movimientos automáticos, inconscientes e incoercibles que todos efectuamos y que en algunas personas se expresa más notablemente por su entrenamiento.

DERMOGRAFIA

Sería plasmar en la piel contenidos de psiquismo. Con esta facultad explicaríamos las señales y signos de Umno que fueron apareciendo en la niña (estrellas, círculos, rayas, nombres...).

De todas formas, en este caso tampoco están de acuerdo los especialistas. Para algunos no habría du-

da de la realidad del asunto; para otros, aunque admiten demografismo positivo (la piel responde más sensiblemente a las reacciones externas), no pasarían de ser autolesiones.

Personalmente nos inclinamos a creer que, sin afirmarlo categóricamente, pudiera haberse dado, por lo menos alguna vez, en la niña el fenómeno de dermografía. Para ello nos apoyamos en algunos testigos que afirman —y esto no puede ser constatado de forma categórica— que las señales aparecen y desaparecen en algunas ocasiones con intervalos de algunas horas nada más. También en que, a petición nuestra, la niña provocó en una ocasión el fenómeno, aunque no pudimos verlo aparecer, y que los trazos son continuos.

De todas formas no se descarta la hipótesis de que, inconscientemente y sin saber lo que hacía, la niña pudiera habérselos producido ella misma. Lo que sí queda constatado claramente es que, a petición de la profesora, y después de haber asistido a la proyección de la película «Encuentros en la tercera fase», comenzaron a aparecer las señales.

Cuando un especialista se encuentra ante posibles fenómenos parapsicológicos debe utilizar el principio científico de parsimonia o principio de economía de hipótesis. Esto nos lleva a decir que antes de afirmar el fenómeno tienen que quedar excluidas las causas naturales normales y los posibles fraudes inconscientes, más o menos responsables. Sólo si ha quedado claro que no es ninguna de estas posibilidades factibles podríamos hablar parapsicológicamente.

Por este mismo principio formulamos que, mien-

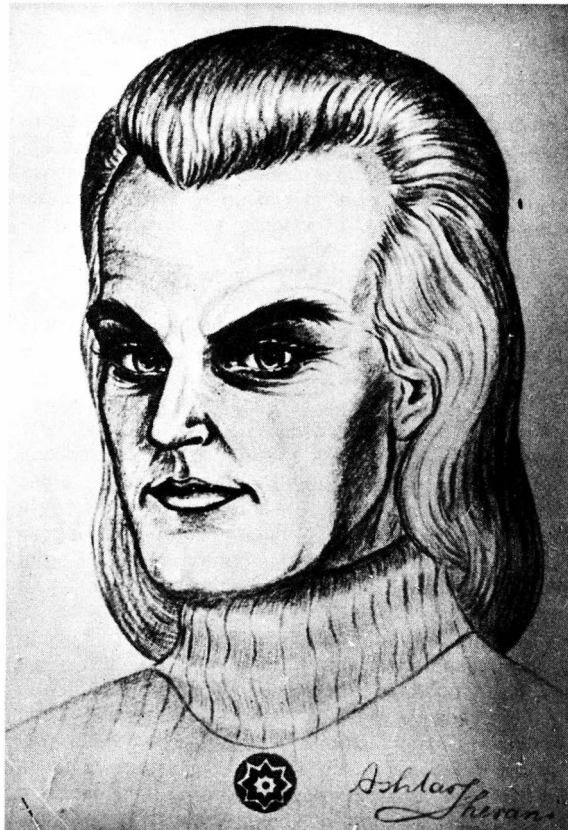

Según los supuestos «contactos» este es el aspecto físico de Ashlar Sheran.

tras no se demuestre lo contrario, los fenómenos que ocurren en nuestro mundo pertenecen a nuestro mundo. Y es anticientífico y apriorístico achacarlos a extraterrestres, demonios, ondinias, espíritus o lo que sea.

CONCLUSION

Para nosotros el asunto se reduce a un caso de autoafirmación psicológica. Todo ha surgido para compensar, y no decimos que se haya hecho conscientemente o con el ánimo de engañar, unas carencias

claras en el psiquismo de la niña. Para ello se ha utilizado toda una dramatización extraterrestre que además ha canalizado un fuerte sentimiento de religiosidad popular.

De no encuadrarse claramente el fenómeno nos encontraremos, cosa que ya está pasando, con un movimiento popular que puede desencadenarse en una epidemia psíquica. Nos referimos concretamente a la aparición sucesiva de casos parecidos en nuestra geografía.

Los fenómenos parapsicológicos, de probarse, cumplirían con la función de válvula de escape, descargando tensiones internas en una forma de catarsis.

INVESTIGACION DE OBSERVACIONES EN BRASIL

OSNI SCHWARZ C.I.O.V.E.
BRASIL

VII. — UNA SEGUNDA PERSECUCION

FECHA DEL SUCESO: 22 de octubre de 1978.
HORA: 22,30 horas.
LUGAR: Trevo de Lutecia (SP) y Borá (SP).
NOMBRE DEL TESTIGO: Raúl Togani (37 años).
PROFESION DEL TESTIGO: Gerente de «Marilia - Auto Peças», de Paraguaçu Paulista (SP).
OTROS TESTIGOS: Esposa y sus dos hijas.
FORMA DEL OBJETO: Circular, dividido en dos partes plateadas.

DESCRIPCION DEL ACONTECIMIENTO

Domingo, día 22 de octubre de 1978, a las 22,30 horas, cuando el testigo regresaba de Marilia (SP), trayecto que hacía rutinariamente; conducía un Volkswagen, acompañado de su esposa y sus dos hijas; fue perseguido en el término de la ciudad de Lutecia (SP), por el camino que da acceso a Borá (SP), por un objeto extraño, el cual afirma categóricamente que era un OVNI.

Nos indicó el Sr. Raúl que «estaba frenando cuando observé por el espejo retrovisor exterior algo que surgió repentinamente, como una luz, permanecí inmóvil y continué viaje». Nos narró que el objeto se aproximaba a su coche a gran velocidad, lo que le llevó a imprimir mayor aceleración al vehículo. En ese momento, sus familiares percibieron que el testigo esta-

ba llorando, y que el vehículo desarrollaba una velocidad muy elevada. Nos indicó Raúl que el coche no volcó «porque tenía la protección divina».

El extraño objeto se aproximaba cada vez más, y poseía en la parte inferior y superior una intensa luminosidad, no así en el centro. Cuando llegó al camino de Borá, el objeto se «apagó», desapareció completamente por algunos momentos, y después «encendió» una luz en la parte superior, y fue entonces cuando el testigo pudo visualizarlo mejor, pues ya no tenía el faro de luz sobre los ojos. En su relato, indica que el objeto presentaba una forma circular, y estaba di-

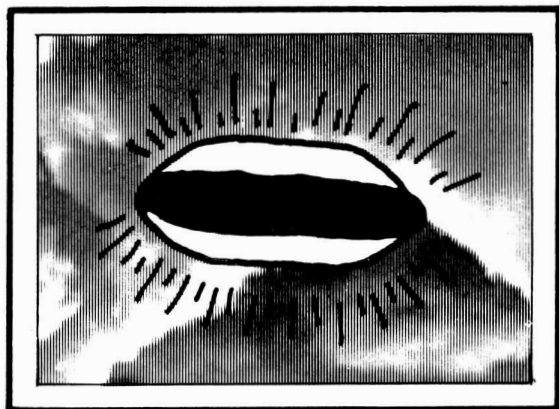

Objeto observado por el Sr. Raúl Togani (caso VII).

vidido en dos partes, de color plateado, «venía como un barco sobre las olas, balanceándose, a 20 metros de distancia del coche, apagó sus luces por segunda vez y entonces no lo volvimos a ver».

Cuando llegó a Paraguaçu Paulista, el testigo y sus familiares fueron atendidos en la farmacia Sta. Terezinha y después se dirigieron a la Delegación de CIOVE (Brasil), donde relataron su experiencia al Delegado, Sr. Antonio Ubirajara.

Durante varias noches nos explicó el testigo que no consiguió dormir, pues siempre se le representaban en su mente aquellos momentos de agonía, fragilidad, inseguridad y terror.

Actualmente, el testigo dice no padecer ningún problema emocional, aunque después de la noche del suceso lloró mucho y tuvo los ojos irritados casi una semana.

VIII. — EL CASO DE LA «BOLA DE FUEGO»

FECHA DE LA OBSERVACION: 17 de octubre de 1978.

HORA APROXIMADA: 1,30 horas.

LUGAR: Carretera antigua Maracá - Assis, kilómetro uno.

NOMBRE DEL TESTIGO: Benedito de Almeida Ramos (63 años).

PROFESION: Trabajador por cuenta propia (bracero).

OTROS TESTIGOS: Doña Cassia (vecina), que no fue localizada por el investigador.

DESCRIPCION DE LA OBSERVACION

Como siempre hace, antes de dar su paseo de una hora, por la mañana, el señor Benedito salió de su humilde residencia en dirección al water, una construcción de madera que dista 5 metros de la puerta de la cocina. Cuando se encontraba próximo a ésta, observó una gran esfera de fuego que venía en su dirección (este a oeste). Ante aquello, el testigo se asustó mucho y empezó a gritar a su esposa, Lidia Ramos, que se encontraba en el dormitorio. Al oír los gritos de su marido, la Sra. Ramos abrió la puerta, pero no observó nada, puesto que la «esfera» que se des-

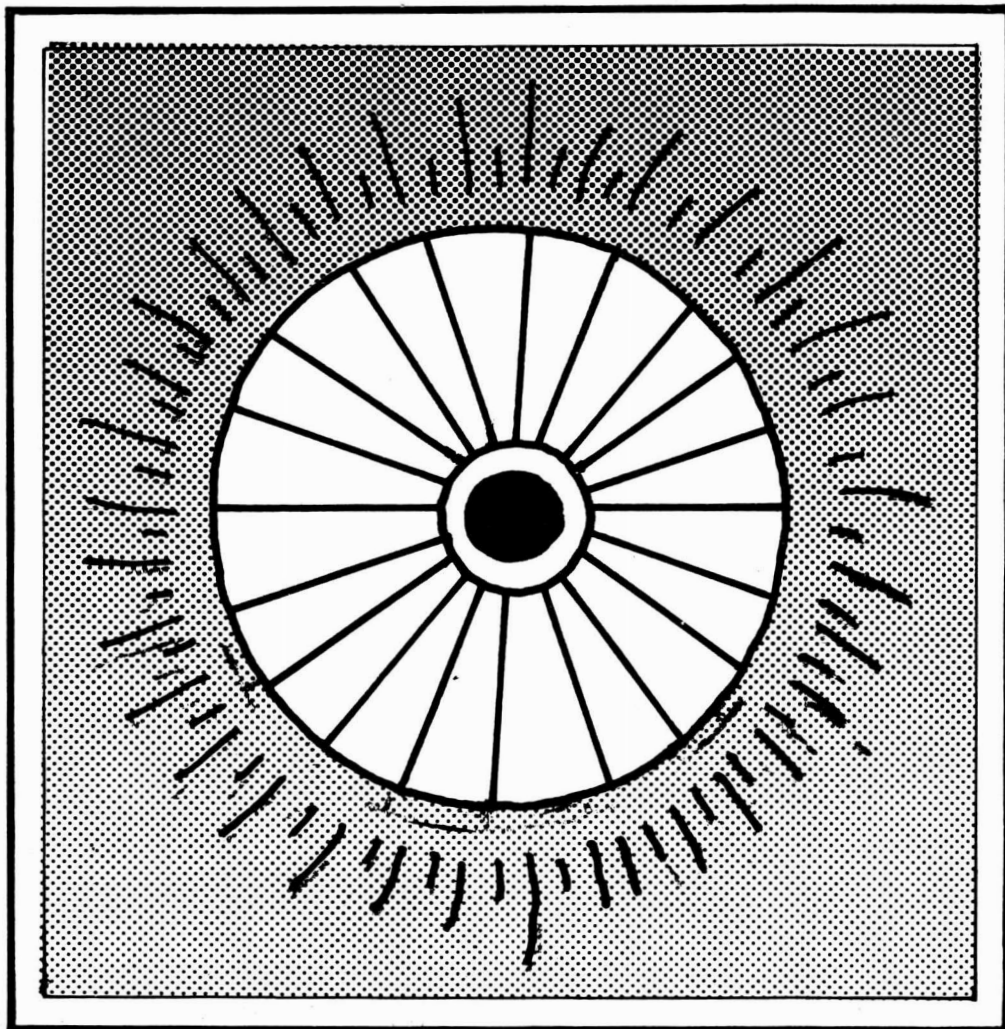

Parte inferior del objeto avistado por el Sr. Ismael Pasos (caso X).

plazaba en dirección a la casa había desviado su trayectoria descendiendo a una cierta distancia y algunas construcciones de madera le impidieron su observación.

Muy asustado, el Sr. Benedito corrió al interior de la casa.

Algunos días después, el sábado, día 21-10-78, se localizaron las manchas que a continuación describiremos (caso IX), en la zona donde el testigo indicó que había «caído» la «bola».

El Sr. Benedito nos dijo que la «bola de fuego» no era un meteorito, puesto que conoce perfectamente sus características. Según él, la «bola» era de un tamaño bastante grande y le produjo temor. Tenía un color rojizo o anaranjado muy intenso, color fuego, y vino hacia el lugar a baja altura (30° —grados— sobre el horizonte). No escuchó ningún sonido extraño, a no ser los perros del pueblo, que ladraban desafortunadamente.

IX. — MARCAS EN LA ZONA DE ATERRIZAJE, EN MARACAÍ

En este caso no se observó ningún objeto.

Es posible que las manchas descubiertas fuesen provocadas por la «bola de fuego» que observó el Sr. Benedito Ramos. (Caso VIII).

A un kilómetro de la vivienda del testigo, por la carretera antigua de Maracaí - Assis, se encuentra el lugar, propiedad del Sr. Antón Amstalden, agricultor, de 30 años, natural de Zurich (Suiza) y residente en el Brasil desde 1946.

En este lugar fueron localizadas dos manchas en el pasto, de forma circular, que medían aproximadamente 6,5 a 7,5 metros de diámetro.

Quando fue preguntado por el investigador sobre el probable origen de las manchas, el Sr. Amstalden dijo que «no puede afirmar que fuesen provocadas por un disco volante u OVNI, según los comentarios populares», e indicó igualmente que era bastante escéptico sobre estos temas, y que la única explicación para el hecho era que «las manchas fueron realizadas por el sol, o por la luna, que son redondos».

Para el Sr. Aureliano Passos, comandante de la Policía Militar para la región, que investigó igualmente la zona, se trataba de una quemadura no vegetal, tal vez producida por materiales químicos.

El Sr. Antón Amstalden afirmó que hace muchos años que no utiliza ningún producto químico para el pasto y por lo tanto no sería ésta la causa. Igualmente indica que hace dos años apareció una mancha parecida, bastante mayor, y que midió cuidadosamente; tenía 20 metros de diámetro y se trataba de un círculo muy perfecto, con dos marcas diametralmente opuestas.

MEDIDAS DE LAS MANCHAS:

Mancha «A»:

Diámetro	745 cms.
Anchura de la faja	90 cms.
Circunferencia	2.340 cms.

Mancha «B»:

Diámetro	630 cms.
----------------	----------

Anchura de la faja	100 cms.
Circunferencia	1.979 cms.

X. — TERCERA PERSECUCION

FECHA DEL SUCESO: 30 de agosto de 1978.

HORA: 01,30 horas.

TESTIGO: Ismael Passos (33 años).

LUGAR: Carretera Paraguaçu Paulista - Raposo Tavares.

DESCRIPCION DEL SUCESO

En realidad, ésta fue la primera persecución, si consideramos la fecha en que se produjo, pero preferimos relatarlo en tercer lugar, debido a que se nos informó del mismo con posterioridad a los otros dos, y cualquier detalle semejante pudo muy bien haber sido sugerido por las anteriores, teniendo presente su repercusión pública.

Jueves, día 29 de agosto, 23,00 horas. El Sr. Ismael Passos, taxista de la única parada existente en Maracaí, se encontraba en su puesto de trabajo. Entonces recibió una llamada telefónica para llevar a un funcionario de una fábrica de azúcar al hospital de Paraguaçu.

Quando volvía hacia Maracaí, aproximadamente a las 01,30 horas, observó un tatú que atravesaba la carretera. Disminuyó la velocidad y se detuvo cerca del animal. Con intención de atraparlo, bajó de su vehículo (Ford-Corcel/74), que dejó en funcionamiento y con los faros encendidos para no ahuyentar al animal. Dio la vuelta por la parte trasera del vehículo, con la finalidad de atrapar al animal contra la luz. Quando se disponía a cogerlo, se llevó un tremendo susto al verse envuelto en una fortísima luminosidad. Esta provenía de un objeto circular de aproximadamente 5 metros de diámetro («parecía una gran rueda de una carroza») y que se encontraba a 10 metros de altura. Aterrorizado y gritando, Ismael corrió en dirección al vehículo.

Dentro del automóvil, metió la primera velocidad y con ella recorrió cerca de 3 kilómetros, siendo perseguido por el objeto, que emitía una luz de tonalidad verde-azulada. Esta persecución duró casi 20 minutos (aproximadamente 23 kms.). Nos indicó Ismael que la intensidad luminosa era tal que, dentro del coche se podría haber leído un libro, puesto que llegó a divisar perfectamente las palabras de una hoja de periódico situada en el asiento delantero derecho.

Igualmente afirmó que no observó la desaparición del objeto, no puede acordarse; «ésta, encima de mí, de repente desapareció».

Observó que el objeto desapareció cuando se aproximaba a un pequeño bar situado junto a la carretera, en el cual se detuvo para tomar un «cognac», puesto que se encontraba muy nervioso, como atemorizado. Poco después se dirigió con su vehículo hacia Maracaí, yendo hasta su casa sin relatar a nadie lo sucedido. Ismael Passos explicó su observación un mes después a otro amigo suyo (Luiz de Almeida), al que igualmen-

te le había sucedido una experiencia semejante, pero se negó a ser entrevistado por nuestro investigador.

XI. — LA REGION, EN ESTUDIO

ASPECTOS DEL TERRENO: La región de las observaciones, posee un terreno resultante de la descomposición de varias rocas efusivas básicas, llamadas comúnmente «tierra-roja». En su interior surgen pequeñas regiones de arena, desplazadas por el acomodamiento de la corteza magnética. Está situada en el centro de la Llanura Meridional.

ASPECTOS HIDROGRAFICOS: La región en estudio no posee grandes cursos de agua, exceptuando la recién inaugurada Represa de Capivara, en el lecho del río Paranapamena, aproximadamente a 25 kilómetros del foco principal de las apariciones.

ASPECTOS AGRICOLAS: Conviene destacar la existencia de grandes haciendas, en las cuales se cultivan la soja y la caña de azúcar, como productos principales, más otros de subsistencia.

ASPECTOS INDUSTRIALES: La región no posee grandes industrias.

ASPECTOS DEMOGRAFICOS: En la región viven, aproximadamente, 200.000 personas, con un índice de analfabetismo en torno al 12 por 100, del cual cerca del 75 por 100 en las áreas urbanas, destacando:

Assis	73.500 habitantes
Parag. Paulista	31.000 »
Maracaí	15.000 »
Oscar Bressani	500 »
Con. Mon. Alegre	300 »
Tarumã	6.000 »
Cândido Mota	24.000 »
Zona Rural	67.000 »
TOTAL	217.300 (*) »

(*) Número de habitantes calculados en 1977.

ASPECTOS GENERALES: Se trata de la primera vez que la población se ve envuelta en fenómenos extraños a un nivel importante de observadores.

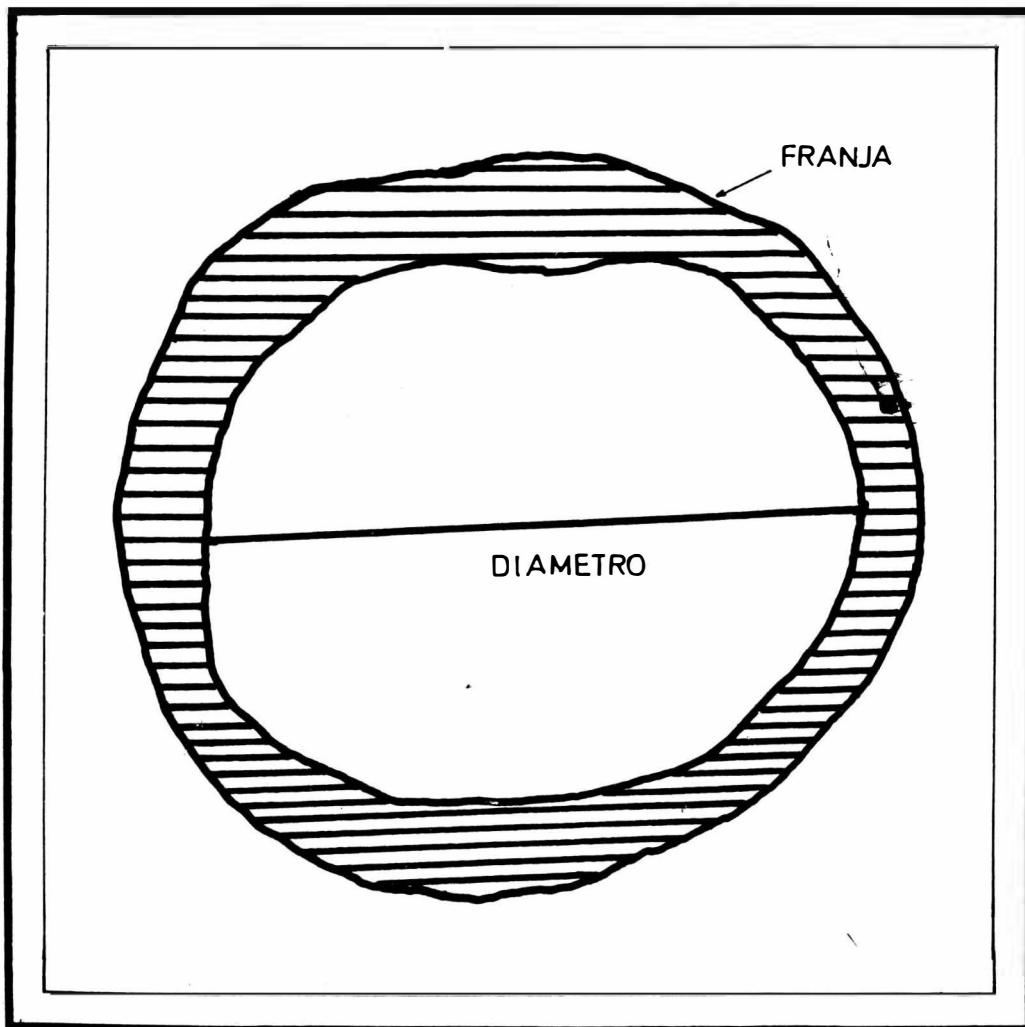

Dibujo de una de las marcas descubiertas en Maracaí.

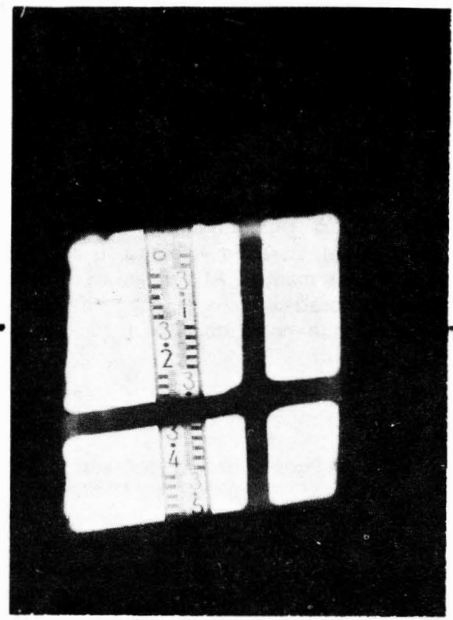
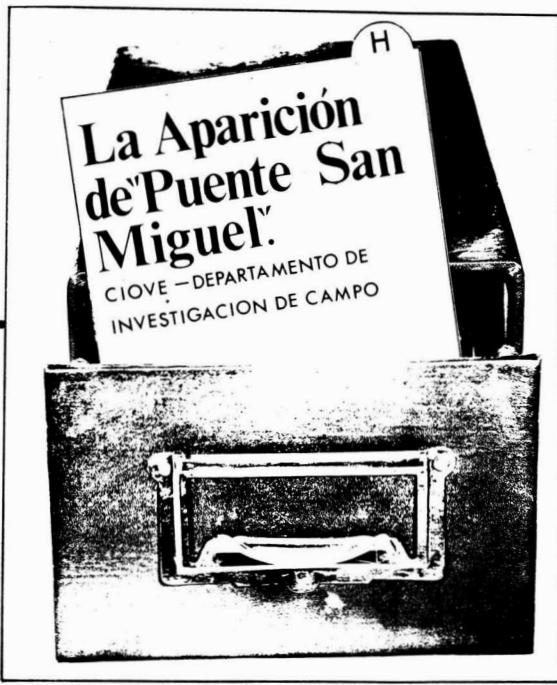

Medición efectuada desde el interior, en idéntica posición a la del observador. Se aprecia una altura de 3,20 m.

LOS HECHOS

Don Emilio Ruiz Orive, en la madrugada del jueves 1 de diciembre de 1977, exactamente a las 5 menos cuarto, es despertado repentinamente por el insistente ladrar de los dos perros que tiene en su domicilio. Se encontraba durmiendo boca abajo y al despertar levantó la vista hacia el ventanuco que está situado justamente enfrente de su cama y que da al exterior. En ese punto descubrió aterrorizado como tras los cristales de la ventana, de 20x30 cms., se encontraba un rostro de apariencia «humana» que miraba hacia el interior de la habitación. Dicho «rostro» parecía tener la piel negra, así como el pelo y algo semejante a un bigote de color blanco, igualmente percibió una iluminación exterior muy fuerte. En ese momento, uno de sus hermanos, pues el otro dormía profundamente en la cama contigua a la del testigo, D. Cristóbal Ruiz Orive, se levanta asustado ante el ruido de los perros y se dirige hacia la puerta de la calle, descubriendo a través del batiente ligeramente abierto de la puerta, como una luz iluminaba el entorno dando la impresión de que fuera de día.

En ese mismo momento, el testigo principal, nos relató que el rostro se fue alejando de la ventana, despacio, muy lentamente, sin poder precisar la distancia del alejamiento y, sorprendentemente no dejó en ningún momento de ver el rostro, a pesar de que iba aumentando la distancia. Es necesario precisar, que la casa está situada en un desnivel con respecto a la carretera y que por esta posición, era casi imposible ver el «rostro» de la entidad a menos que su altura mínima fuera de tres metros o estuviera inmovilizado en el aire.

Asimismo observó que la parte superior del cuerpo, la única visible dada la posición del testigo, vestía algo como una guerrera militar de color caki, cerrada

Continuamos relatándoles observaciones de humanoides, seres de elevada estatura, que han sido visualizados en regiones muy concretas de Cantabria.

El siguiente fenómeno que a nuestro juicio, puede considerarse atípico en la fenomenología ocupante de la Península Ibérica, tuvo lugar en la localidad de Puente San Miguel, cerca del núcleo industrial de Turrelavéga, que se encuentra asimismo a unos cincuenta kilómetros del lugar donde se produjeron las anteriores observaciones ya referenciadas (Humanoide de Escalante, Observación de un Ser de elevada estatura en Isla).

LOS TESTIGOS

El testigo principal es D. Emilio Ruiz Orive, soltero, de 28 años de edad y de profesión minero. Vive con su madre y dos hermanos en una casa muy cerca de un cruce de carreteras y en la margen izquierda del Río Saja. Otro de los testigos es su hermano Cristóbal, que si bien no observó la «Entidad», sí pudo distinguir un enorme resplandor, precisado en el lugar donde su hermano Emilio había visualizado el «Ser».

Otros testigos fueron: doña Balbina Noriega, que reside en una casa situada casi enfrente de la que habita el testigo, comentó con los encuestadores, que oyó ladrar fuertemente a los perros, observando a continuación una fuerte luminosidad en el exterior que daba la sensación de haber amanecido, comprobando asombrada como aún era de madrugada.

Otra vecina, doña Julia Gutiérrez fue despertada por el ladrido del perro que tiene en su domicilio, observando a través de la ventana, que la calle estaba muy iluminada, atenuándose el resplandor al cabo de unos segundos, hasta desaparecer.

en el cuello y con una tirilla de color blanco.

Repetidamente, la «entidad» giró la cabeza hacia la derecha y hacia la izquierda, con gran lentitud, volviendo a separarse aún más de la casa, viéndose en ese momento tan sólo, algo que parecía ser el tórax.

Sin poder aguantar más el testigo, se ocultó bajo las mantas notando que la extraordinaria luminosidad desapareció repentinamente. No sabe cuánto tiempo estuvo así, sudando y temeroso de sacar la cabeza de entre las mantas. Al dar las siete de la mañana, se levantó para ir a trabajar, con la misma angustia y nerviosismo que había sentido desde las cinco de mañana.

EL LUGAR

El pueblo de Puente San Miguel está situado dentro de una gran zona industrial, en la que la actividad predominante se reparte entre productos químicos y elaborado de metales. Esta localidad, se encuentra en las proximidades de dos accidentes destacables; la fábrica de la «General» dedicada a la elaboración de caucho sintético y, la estación transformadora de la «Electra de Viesgo», que abastece a Torrelavega y su comarca.

ALGUNAS HIPOTESIS EXPLICATIVAS

1.º—La primera hipótesis que podemos considerar es, que toda esta observación no es nada más que producto de un engaño. Los habitantes del pueblo quieren gastar una broma a los testigos y realizan esta burla. La posibilidad de que tal hecho suceda es remota, serían necesarios gran cantidad de medios todo para asustar a unas cuantas personas. La gran luminosidad que fue visible en buena parte del pueblo, lo extraordinario del caso, la alarma y alboroto de los perros de las distintas casas de la localidad, etc.... todo ello nos hace pensar que de una broma es difícil que se tratara, al fin se sabría la realidad de ella, ya sea por algún comentario o alusión, o por las implicaciones posteriores que tendría esta patraña.

2.º—Los testigos son los autores del engaño, mienten con un deseo de notoriedad o cualquier otra razón, para ello utilizan un gran aparato lumínico y teatral, para conseguir el efecto deseado. La realidad de esta segunda hipótesis es bien endeble, los testigos no disponen de esos medios y el resultado es nulo, no es comercializado por parte de ellos, que bien lo podrían haber hecho, siendo esta causa buena razón para urdir esta compleja trama, pero ni están preparados ni por supuesto han deseado publicidad ni han obtenido beneficio alguno del caso.

3.º—La observación, puede encuadrarse en un fenómeno parasicológico, en el apartado de fantasmogénesis. Es una aparición motivada por un hecho paranormal. Es posible que este punto respondiera a esta explicación, pero sigue en pie su extrañeza. El que una fantasmogénesis de unos cuatro metros de altura, se aparezca en siete pueblos distintos. Repitan unas mismas constantes de situación, comportamiento, carencia de efectos, localización espacial, etc.... nos harían pensar en una rara epidemia de fantasmogénesis producida por distintos testigos con circunstancias y personalidades muy diferentes y, que para más abundamiento se producen en TODOS LOS CASOS, la apa-

rición de misteriosas luces, y bolas lumínicas que emparentamos con el fenómeno de los OVNIS.

Otra hipótesis que ya hemos comentado con distintos especialistas, es que se pudiera tratar de la afloración de un «arquetipo inconsciente», que citara Jung, y que en circunstancias de especial ansiedad o temor social, se manifestara en distintos individuos. Pero en aquellas fechas no aparecía ninguna de estas causas, y los pueblos en donde han sido vistos, están enmarcados en las zonas más ricas y prósperas de la provincia.

3.º—El fenómeno producido en Puente San Miguel, se trata de una observación real, caracterizada en el apartado de «Humanoides» y emparentado con el fenómeno OVNI, que por circunstancias que desconocemos se manifiestan en unas zonas muy concretas, que dicho sea de paso, son zonas «calientes» en cuanto que el mayor índice de visualización de OVNIs se produce en estos lugares.

El último extremo de todo este asunto lo desconocemos, hay están varias teorías que pudieran explicar de una forma u otra este complejo asunto. En el próximo número de VIMANA, les ofrecemos otra visualización de un humanoide esta vez de estatura menor y acompañado de un OVNI, del cual descendiendo, lo más extraordinario de este caso es que fue observado por casi dos centenares de testigos.

C.I.O.V.E.

Departamento de Investigación
de Campo.



El testigo D. Emilio Ruiz Orive durante la encuesta efectuada por C.I.O.V.E.

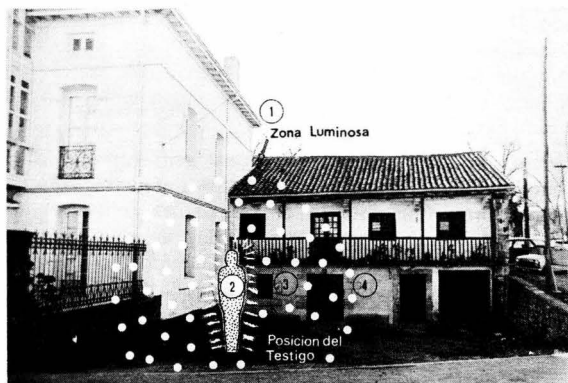

Frente a la ventana apareció aquella extraña «entidad».

LA CORRELACION HORAS... MESES EN LA INVESTIGACION DEL FENOMENO OVNI... ... JOSE T. RAMIREZ Y BARBERO... CEI...

Recientemente publicamos un pequeño trabajo de investigación ufológica (Ver NOTA 1) en el que a la vista de los reiterativos resultados obtenidos durante los últimos cinco años al estudiar la distribución del fenómeno OVNI en el tiempo —concretamente, en lo que se ha dado en llamar Ley Horaria valleéana— expresábamos, sin reparo alguno, nuestra fundada opinión de que esa exhaustiva acumulación de informes en las horas nocturnas, no hacía sino reforzar la teoría tantas veces expuesta, según la cual, los OVNI serían objetos físicos procedentes del espacio exterior.

Este trabajo fue comentado en su día y a nivel estrictamente particular con nosotros por el físico valenciano Miguel Guasp (Ver NOTA 2), quien nos instaba a seguir investigando en este sentido, toda vez que él mismo y con anterioridad (Ver NOTA 3) había expresado ideas comunes a las nuestras, en lo referente a la identificación de los OVNI con objetos reales, de la naturaleza, por ende, puramente física provenientes de Marte, y que incluso llegaban a describir procesos reales.

Como decimos, este amigo y notable ufólogo, nos comentaba insistentemente la importancia de que orientásemos nuestros esfuerzos en estudiar la probable correlación estadística horas-meses de las distribuciones de los informes de avistamientos OVNI, con vistas a investigar la posible procedencia de estos objetos del centro de nuestra propia galaxia.

Conscientes por una parte de que la opinión ufológica sería empieza otra vez a echar la vista atrás, es decir, hacia la imperiosa necesidad de insistir en la importancia de la investigación pura, sin la cual, evidentemente, pocos logros que hubiesen podido alcanzar en este campo de la ufología, y por otra parte de que los que cultivamos por mera afición esta investigación pura procuramos realizar nuestro ingrato trabajo con la máxima entrega posible, y, por qué no decirlo, alejados, en la inmensa mayoría de los casos de todo afán de lucro, ya que lo único que nos interesa es el progreso de la ufología científica, y, en definitiva, como siempre, el conocimiento de la verdad desnuda, nos propusimos dar cuerpo a una investigación específica consistente en un estudio de la correlación horas-meses supracitada.

Pará ello, partimos de los dos pilares que nos ofrecían un mayor índice de fiabilidad: El primero de ellos, un trabajo del que fuimos autores (Ver NOTA

4), en el que intentábamos mostrar una curva satisfactoria de distribución mensual OVNI, y el segundo, el importante trabajo de los ufólogos Ballester y Guasp (Ver BIBLIOGRAFIA), que dé como resultado otra curva canónica de distribución horaria para el mismo fenómeno.

De este mismo trabajo, nada tenemos que decir, pues aparte de ser plenamente conocido por todos los investigadores, lo que es más importante, está mundialmente aceptado como «parámetro evaluado» en el comportamiento general del fenómeno en cuestión.

En cuanto al primero, fue comentado, también a nivel particular con nosotros por el propio Ballester (Ver NOTA 5) e incluso criticado con afán positivo. En su argumentada y amigable crítica particular, nos hacía ver que nuestra curva propuesta tal vez fuese aleatoria, o en todo caso no reflejase esa satisfactoriedad que nosotros —quizá precipitadamente, o bien porque se construyó sin atender a ninguna tipología OVNI— queríamos atribuirle.

Sus razones, evidentemente eran de gran peso, pero, en nuestro descargo tenemos que decir que analizamos entonces una extensa muestra compuesta por 3.670 observaciones OVNI, como consecuencia de aglutinar los catálogos de cinco ufólogos diferentes, todos ellos de talla mundial, más la aportación del nuestro particular que entonces contaba con 1.302 casos. Tal vez, esos 1.302 informes de avistamientos que obraban en nuestro archivo, al ser exclusivamente españoles, no reflejasen a la perfección el comportamiento «mundial» del fenómeno, y, por lo tanto, desvirtuasen algo —aunque en pequeña medida, creemos— los resultados obtenidos por los otros ufólogos.

Esta razón, unida a que llevamos nuestro trabajo ufológico literario, y por lo tanto, tratado bajo una óptica puramente particular, esto es, sin contrastar en absoluto con otros estudios de la misma índole y todo ello sumado a la mezcla heterogénea de tipos de informes OVNI, constituyen, en definitiva, a nuestro juicio, las principales causas de que nuestro trabajo no fuese todo lo ortodoxo que debiera.

En todo caso, los resultados obtenidos entonces por nosotros —todo hay que decirlo— tampoco diferían mucho de los de Vallée, Philips y Pereira, y se acercaban bastante al de Póher que correlacionaba los avistamientos OVNI con la curva de distribución de la nitidez atmosférica, otra de las pruebas irrefutables, a nuestro

juicio de que los OVNI, al seguir fielmente las leyes de la óptica, son objetos reales de naturaleza puramente física.

Hechas estas reflexiones preliminares, pasemos, sin más, a estudiar la correlación horas-meses: en la figura que ilustra este trabajo, hemos dibujado las dos curvas porcentuadas representativas de ambas cuestiones, sacadas de los trabajos citados como fuentes.

Sus respectivos valores numéricos, se ven reflejados en la presente TABLA.

A la simple inspección de la figura se deduce, a priori, una neta correlación aparente de las dos curvas satisfactorias que definen gráficamente las dos distribuciones objeto de estudio, curvas que expresadas analíticamente por medio de las ecuaciones respectivas y debidamente analizadas, nos dieron lógicamente los resultados esperados.

Omitimos en razón a la brevedad y sobre todo de la claridad que debe tener este trabajo las operaciones analíticas para llegar a este resultado, significando, no obstante, que están a la completa disposición de cualquier persona interesada que nos las solicite, a la vez que rogamos que se dé veracidad a esta rotunda afirmación nuestra de que ambas curvas analítica y gráficamente presentan tales visos de semejanza —o correlación— que pueden considerarse como prácticamente idénticas.

Ahora bien: ¿Qué significa todo esto? ¿Cómo deben interpretarse estos evidentes síntomas de coherencia que presentan ambas distribuciones del fenómeno OVNI? ¿En qué medida podemos afirmar o negar

categoricamente, a la vista de esta neta correlación horas-meses, aquello que el investigador Guasp (Ver NOTA 3), definía magistralmente como «Mayor Probabilidad Ufológica Procesal», orientándola, precisamente, en dirección a nuestro centro galáctico? ¿Hasta qué punto, esta correlación, indica que ambas distribuciones singulares del fenómeno, son frutos diferentes de idnética naturaleza procesal?

Honradamente, no lo sabemos, o no nos es dado encontrarlo; su verdadera significación se nos escapa una vez más, pero, indiscutiblemente, LA CORRELACION ESTA AHI, como desafiando a los investigadores del fenómeno.

Unicamente, y para terminar, séanos permitido el señalar que el entorno de tiempo que los humanos hemos acotado y bautizado con el nombre específico de «Mes», naturalmente se compone de «Horas», y por lo tanto pudiera considerarse como una «macroestructura horaria» dentro de la distribución de los informes de avistamientos OVNI en la magnitud tiempo.

Zamora y Abril de 1979.

Nota 1.—Ramírez y Barberó, José-Tomás «Notas estadísticas de la actividad OVNI en la P.I. durante 1977». UFO-PRESS (SIU) n.º 8, Julio 1978. Item: STENDEK n.º 34, Diciembre 1978.

Nota 2.—Guaps Carrascosa, Miguel: «Com. particular 1 Febrero 1978.

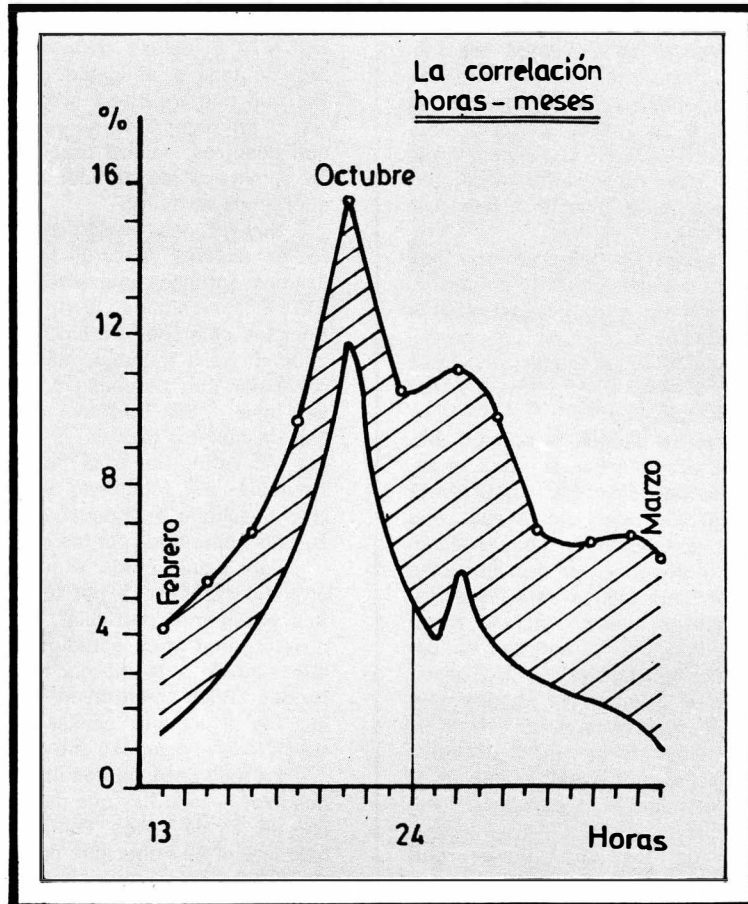

Principales Puntos Notables	C. Mensual		C. Horaria	
	Mes	%	Hora	%
Primer máximo	Octubre	15,5	21	11,6
Segundo máximo	Agosto	11,0	2	6,4
Primer mínimo	Febrero	4,2	13	1,0
Segundo mínimo	Enero	5,1	9	1,4

Nota 3.—Guasp Carrascosa, Miguel: «Teoría de procesos de los OVNIS». Parte 5.ª (Algunos conceptos complementarios). Ep. 7.—«La correlación horas-meses». Ed. del autor. Valencia, Noviembre 1973.

Nota 4.—Ramírez y Barberó, José-Tomás: «Curva satisfactoria de distribución mensual». STENDEK, n.º 22, Diciembre 1975. Item: UFO-PRESS (SIU) n.º 1, Diciembre 1976. Item: «SI: ESTAN» (Aproximación científica a los OVNIS)». Vol. II. Ed. 7 y 1/2 y Publicaciones Trazo. Barcelona 1978.

Nota 5.—Ballester Olmos, Vicente-Juan: Com. particular 7 Febrero 1976.

BIBLIOGRAFIA:

Además de la específica citada en su día en la Nota 4 de este trabajo, puede consultarse la siguiente, que no es, en modo alguno exhaustiva del asunto tratado:

—Rey Brea, Oscar: «Diagrama de barras de A.A.N.I. (1948-1976). «Com. particular del autor, 27 Mayo 1976. Obra una copia del mismo en el archivo del CEI (Barcelona).

—Ballester Olmos, V. J.—Guasp Carrascosa, M.: «Cuantización de la Ley Horaria». DATA NET, VI, n.º 6, Junio 1972. Item: THE UFO REGISTER, n.º 2, Febrero 1973. Item: STENDEK, n.º 14, Setiembre 1973. Item: Com. particular de los autores 6, Agosto 1974. Item: UFO-PRESS (SIU), n.º 2, Enero 1977.

—Davidson, Arnold: «Actividad UFO en relación al mes del año». FSR, Vol. XIX, n.º 5, Setiembre-Octubre 1973. Item: UFO-PRESS (SIU), n.º 5, Octubre 1977.

—Vallée, J.—Poher, C.: «Constantes básicas en los avistamientos OVNIS». Com. AIAA, 75-42, Los Angeles, California, USA, Enero 1975. Item: FSR, Vol. XXI, núms. 3 y 4, Mayo-Agosto 1975. Item: UFO-PRESS (SIU), n.º 6, Enero 1978.

—Randles, Jenny: «Análisis estadístico de la actividad OVNI en USA durante 1975». BUFORA JOURNAL, Vol. V, n.º 5, Enero-Febrero 1977.

—Ares de Bles F.—Gustavo López, D.: «Análisis de la Oleada 68-69». Boletín CEI-MADRID, Vol. III, Febrero 1972. Item: DATA NET, VII, n.º 2, Febrero 1973. Item: Com. particular de los autores, 4 Febrero 1976.

—Ballester Olmos, V.—J. «OVNIS: El fenómeno aterrizaje». Ed. Plaza & Janés, Barcelona, Julio 1978. Cols. «Otros Mundos» y «Varia».

—Varios: «Actas del primer Congreso Nacional de Ufología Ponencias técnicas». Ed. STENDEK-CEI, Barcelona, Febrero 1978. Item: Com. particular de los autores Ares, López y Salaverria, 29 Noviembre 1978.

—Randles, Jenny: «Análisis estadístico de la actividad OVNI en USA durante 1975». BUFORA JOURNAL, Vol. n.º 5, Enero-Febrero 1977.

—Ares de Blas F.—Gustavo López, D.: «Análisis de la Oleada 68-69». Boletín CEI-MADRID, Vol. III, Febrero 1972. Item: DATA NET, VII, n.º 2, Febrero 1973. Item: Com. particular de los autores, 4 Febrero 1976.

—Ballester Olmos, V.—J.: «OVNIS: El fenómeno aterrizaje». Ed. Plaza & Janés, Barcelona, Julio 1978. Cols. «Otros Mundos» y «Varia».

—Varios: «Actas del primer Congreso Nacional de Ufología. (Ponencias técnicas)». Ed. STENDEK-CEI, Barcelona, Febrero 1978. Item: Com. particular de los autores Ares, López y Salaverria, 29 Noviembre 1978.

—Ramírez y Barberó, J. T.: «Breve monografía analítica del FEP-74». El autor Zamora, Setiembre 1978. Item: LDLN, núms. 144-153, Abril 1975, Marzo 1976. Item: CUARTA DIMENSION (ONIFE), núms. 49-64, Julio 1976, Octubre 1977. Item: Fragmentos y resúmenes en: UFO-PRESS (SIU), STENDEK (CEI), APROCHE (SVEPS), etc.

Zamora y Abril de 1979.

SUSCRIBASE A

vimana

SUSCRIBASE A

'HUMANOIDE CERCA DE GERENA'

IGNACIO
DARRAUDE

Un viernes, hacia finales del mes de Noviembre de 1978, sobre las 3,30 horas de la madrugada, los testigos mencionados, junto con otro amigo más se encontraban cazando por la zona situada entre Gerena, Aznalcollar y Olivares (provincia de Sevilla), muy cerca del río Guadiamar.

Portaban sendas linternas alimentadas por 6 pilas. La noche era oscura, sin viento, buena visibilidad y temperatura, con el cielo bastante nublado. Se habían desplazado en coche hasta la zona y el amigo que les acompañaba decidió volver al vehículo, por lo que no observó nada de lo que sucedió posteriormente.

La zona de la observación se encuentra entre 6° 20' de longitud oeste y 37° 30' de latitud norte aproximadamente. Es propiedad de la hacienda «La Pizana». Está situada a unos 3 kms. al suroeste de Gerena y sus características principales son: ligeras lomas que producen cierta desigualdad en el terreno el cual posee algunos cultivos, aglomeraciones de eucaliptus, vegetación localizada particularmente cerca del río Guadiamar, restos de un acueducto romano y ganado de sacrificio. A pocos kilómetros hacia el norte, se encuentran las famosas minas de Aznalcollar, donde se está procediendo en la actualidad al montaje de un complejo industrial para la transformación de los minerales.

El lugar donde se produjo el incidente es una aglomeración de arboleda, eucaliptus en su mayoría, muy densa, con algunos espacios libres interiores. Dicha zona limita por el norte con la finca «La Pizana», al oeste con la hacienda de Conti y por el oeste transcurre el río Guadiamar.

Nuestros cuatro testigos se adentraron en la espesa arboleda, después de haber cruzado el riachuelo a pie. Eran aproximadamente las 3,30 horas de la madrugada. Llevaban ya varias horas por aquellos parajes y, alumbrándose con sus potentes linternas, continuaron la búsqueda de caza por entre la espesa arboleda, siguiendo un camino trazado para el paso de tractores. Pero dejemos al testigo Manuel Gordillo explicarnos lo sucedido:

«—Estando todavía del otro lado del río, yo le dije a los demás: Esperad un poco que se ven las luces de un coche, rojas. El gitano que venía con nosotros (al cual no se pudo entrevistar) empezó a decir, «Oye, ¿aquello qué es?, por mi madre, por

mi abuela, ¿qué es aquello?» «Eso es una cosa rara». Lo veíamos sobre el suelo, a lo lejos. Vamos a apagar las linternas y vamos a seguir adelante. Mientras más dábamos la vuelta, más luz se veía y entonces pensé, pues un coche no es. Si el coche estuviese de espaldas, estaríamos viendo los pilotos, pero como íbamos dando la vuelta, no era lógico que lo viésemos siempre recto. Después lo despistamos un poco. «Pasamos el río hacia el lado opuesto, donde estaba aquello. Nos pusimos a cazar y nos olvidamos de lo que habíamos visto, entusiasmados en nuestra tarea. Yo iba prácticamente solo, sin escuchar a ninguno de los que venían conmigo. Alumbraba aquí y allá y no veía a nadie. Apagué mi linterna y di un silbido, para que me contestasen. En-



Representación gráfica del «humanoide», se aprecia la forma del objeto, similar al visualizado en «Villares del Saz» Cuenca.

tonces encendieron ellos sus linternas y me dije «están por aquí», porque con los árboles no se veía a nadie. Entonces vinieron ligeros para preguntarme: «Oye, ¿no has visto eso otra vez?» Yo verdaderamente no lo había visto, hasta que ellos no me lo dijeron de nuevo. Lo que habíamos visto desde el otro lado, estaba todavía en aquel lugar. Efectivamente, allí había una luz, y entonces les dije: «¿Vamos a acercarnos?» Ellos tenían mucho miedo. La luz roja estaba allí y hacía una cosa rara, como si temblase. Entonces les dije: «Guardarme la espalda que voy a acercarme un poco más.»

«Los árboles nos impedían la visibilidad total del lugar. Otro de los compañeros quiso acercarse conmigo y nos adelantamos de los dos restantes. Había una persona o lo que fuera, andando alrededor de aquello.»

No era una sola luz. Había una fila de luces y total visibilidad, y no sabía hasta qué altura llegaba.

Pero las piernas del ser eran muy grandes, yo no veía más que las piernas.

«El objeto para mí que era redondo y estaba cerca del suelo, pegado al suelo. Las luces estaban bajas. Tendrían una altura de unos 3 metros y el ancho sería de unos 4 ó 5 metros. Las luces eran de distintos colores. El hombre avanzaba como unos diez metros y lo perdíamos de vista. Se acercaba de nuevo y cogía algo, donde fuera. No sé si entraba en el objeto o daba vueltas, eso yo lo perdía de vista. No vi ninguna puerta en el objeto.»

«Al hombre lo veía hasta la cintura, pues yo estaba tendido en el suelo. Estaba al contraluz y no distinguía bien lo que llevaba puesto. Me da la impresión que tenía como zapatos o botas, hablaba. La voz aparecía como si estuviese dentro de un pozo, cavernosa, hacía como «Mnn, mmm». Los pasos eran lentos, avanzaba hacia donde estábamos nosotros y retrocedía. Yo tenía un poco de miedo y pensaba en mi mujer y en mis hijos, por lo que no me sentía muy seguro.»

«El objeto estaba a unos 30 metros de distancia y el hombre se acercaba a nosotros.» Finalmente, nos fuimos de allí con mucho miedo. Se nos habían quitado las ganas de cazar. Así que salimos corriendo, me caí y los demás se cayeron encima mía.»

Del testimonio recogido de Francisco López, podemos indicar lo siguiente: Este testigo se quedó más atrás con su compañero y observó la escena de manera similar, aunque con detalles adicionales. El objeto le pareció como una tinaja al revés, con una luz roja encima, inmóvil. Hacia el centro del objeto vio varias filas de luces de distintos colores, verdes, anaranjadas, rojas y amarillas. Un poco más abajo observó como unas patas de color brillante, plateadas. Le da la impresión que tenía como algo de cristal a la altura de los ojos y la boca, como un casco de motorista. Sólo observó la figura hasta la cintura y no le vio brazos. El casco era negro o similar y el resto del cuerpo plateado. En cuanto a los sonidos que emitía el ser, así como sus desplazamientos, coincide con el testigo anterior. Parecía un individuo muy fuerte y alto, de unos dos metros o más.

El domingo 14 de enero de 1979 estuvimos con Francisco López Rivero, en el lugar del supuesto

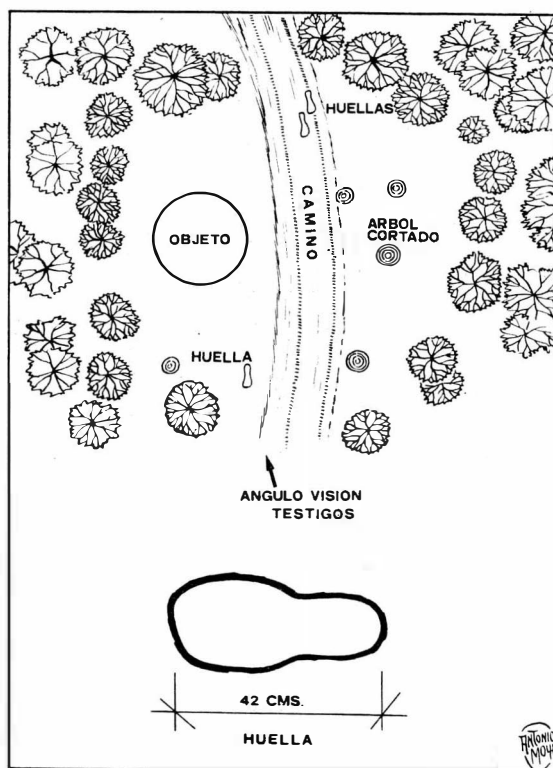

aterrizaje. Después de ciertas dificultades para encontrar el sitio desde donde él efectuó su observación, analizar el terreno minuciosamente y observamos lo siguiente:

El lugar está, efectivamente, muy poblado de arboleda y la visión no es fácil. Sin embargo, el lugar exacto donde se supone aterrizó el objeto es una zona bastante circular, donde los mismos árboles están situados de esta curiosa forma geométrica. El terreno se encontraba relativamente blando, a causa de las últimas lluvias caídas desde antes de noviembre hasta la fecha. No hallamos rastro alguno de huellas y si una forma curiosa de pie de cierto tamaño, que parecía haberse hundido en aquella tierra bastantes días antes. Después de dibujar cuidadosamente la huella, la medimos, y su tamaño era de 42 cms. Varios metros más allá encontramos dos huellas más, efectuadas en el barro, y su tamaño era idéntico a la primera. Efectuadas las averiguaciones oportunas, la huella, en proporción con la estatura, correspondería a un individuo que mediría unos dos metros diez centímetros de altura. La distancia entre las huellas era de unos 13 metros.

El testigo, Francisco López Rivero, gracias a esta investigación sobre el terreno, nos dio ciertos detalles adicionales que faltaban al primer entrevistado, permitiendo con ello poder efectuar dibujos en su presencia que merecieron su aprobación, los cuales se incluyen en el presente informe.

Investigadores: J. Ignacio Alonso, Joaquín Mateos, J. Antonio Gutiérrez, Manuel Filpo y Antonio Moya Cerpa.

Informe y dibujos: Antonio Moya Cerpa.

Libros

EL trabajo que hoy llega a nuestras manos, "EL MANUAL DEL UFOLOGO" es la última obra, del investigador Alberto Adell Sabatés.

Dentro del amplio espectro de publicaciones sobre el fenómeno O.V.N.I., la que hoy nos ocupa sin duda resulta de las más válidas a niveles prácticos dentro de la literatura ufológica.

Ampliamente, recoge en sus páginas un aspecto importante en la investigación de campo, el factor humano, ofreciendo "pistas", creemos en su mayoría válidas a través de las cuales poder valorar el relato de un testigo de observación OVNI, de forma que se establezca una regla de credibilidad suficiente. Este punto es de gran importancia. El investigador, rara vez tiene posibilidad de tan siquiera observar un fenómeno de estas características --OVNI--, y aún en el caso de que surgiera esta circunstancia, un solo avistamiento no arrojaría demasiada luz al problema de los "No identificados", teniendo en cuenta la variedad de circunstancias y posibilidades. Es fundamental pues, el tratamiento a llevar a cabo con el testigo, e intentar separar, lo que sucede en muchos casos, el hecho observado en oposición de lo que piensa haber visto.

Por ello incluye el autor algunos test psicológicos, que entendemos siempre como "pistas", ya que individualmente pueden ser ampliados y adaptados de acuerdo al criterio de cada investigador. Este apartado, análisis psicológico del observador, pensamos que debería haberse profundizado aún más contando para ello, con el asesoramiento de algún experto en el campo de la "Psicología Clínica".

En sus capítulos se incluyen normas generales para efectuar la entrevista con el testigo, primordial para la valoración y recogida de los datos base, etc....

Dentro del plano del fenómeno en sí mismo, trata de los posibles efectos físicos sobre máquinas y aparatos eléctricos, sobre los seres humanos, animales y medio ambiente.

Todos conocemos que en diversas circunstancias los fenómenos puramente naturales o ingenios humanos no demasiado conocidos, son confundidos con posibles fenómenos OVNI. La muestra que nos ofrece el autor de algunos de estos fenómenos que pueden crear confusión al observador no experimentado llega a completar una visión del fenómeno en la que lo realmente importante, no es el

fenómeno en sí, sino el hombre y su posición de posible testigo de un avistamiento.

Quizá sea esto síntoma de que hemos rebasado alguna etapa. Más allá de las especulaciones sobre el fenómeno y su origen entramos hoy en la técnica del estudio directo de las observaciones. Ya no es necesario convencer a nadie. La opinión pública presta cada vez en mayor grado su atención al problema solicitando informaciones auténticas y qué duda cabe, de posibles resultados. Un público que debe encontrarse preparado y al cual deben proporcionársele elementos de juicio objetivos que le permitan una toma de posición ante lo que algunos han dado en llamar el mayor enigma de nuestro siglo.

DATOS BIOGRAFICOS:

Nacido en Sabadell (Barcelona) el año 1925, Albert Adell Sabatés estudia en la Escuela de Ingenieros Técnicos de Tarrasa integrándose posteriormente en la Industria. Es perfecto conocedor de disciplinas, tales como Organización Científica del Trabajo e Ingeniería del Método. Desde 1969 se interesa por la "Ufología" siendo corresponsal del CEI de Barcelona. Entre otras investigaciones de campo se encuentran las Observaciones del "Monasterio de Yuste" y "Pantano de Gabriel y Galán". Pertenece por su formación técnica al Consejo de Consultores de la publicación "Stendek" y mantiene unos criterios fundamentalmente objetivos al estudiar los distintos aspectos del fenómeno.

PEDRO MARTINEZ PEREZ

ALBERTO ADELL SABATES

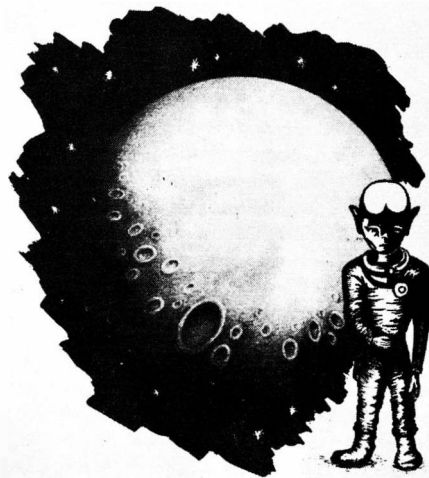

MANUAL DEL UFOLOGO

Grandes almacenes

PEREZ del MOLINO

Más de 40 departamentos especializados a su servicio

PLANTA 1.ª

confección señora - abrigos - gabardinas - chaquetones ante y piel - géneros de punto - confección caballero - camisería - pantalones - paragüería - tienda vaquera - boutique joven - complementos, etc.

ENTREPLANTA

juguetería - camping - plásticos - accesorios de baño - baterías de cocina electrodomésticos - bricolage - electricidad - discos.

PLANTA BAJA

regalos - lista de boda - loza y cristal - vajillas - cubertería - cristalería - menaje - artículos para el hogar - lámparas - bolsos - bisutería - complementos - perfumería - cosmético - librería - fotografía - papelería - papeles pintados - droguería, etc.

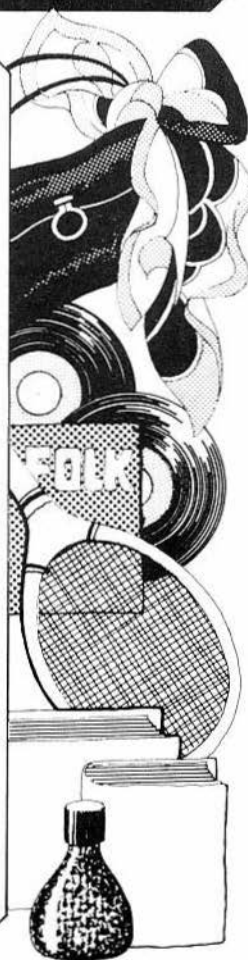

Juon de herra, 19
ruosal, 14

